



FA-877-1



키 No. T0230
Key



FA-877-3-JL



키 No. T0230
Key

[FA-877-1] 리어 도어 타입
Rear door type

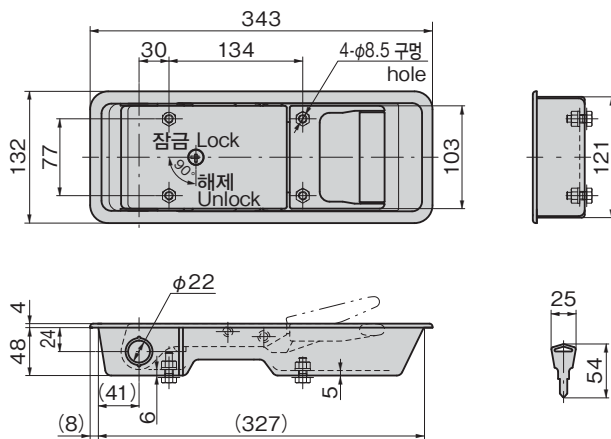

후크·키퍼는 154·155페이지의 FA-1815-S-2를 참조하십시오.
For hook and keeper, see FA-1815-S-2 on page 154·155.

[FA-877-3-JL] 안전 누름 버튼 부착 이중 록 타입
The double locked-type with safety push button.

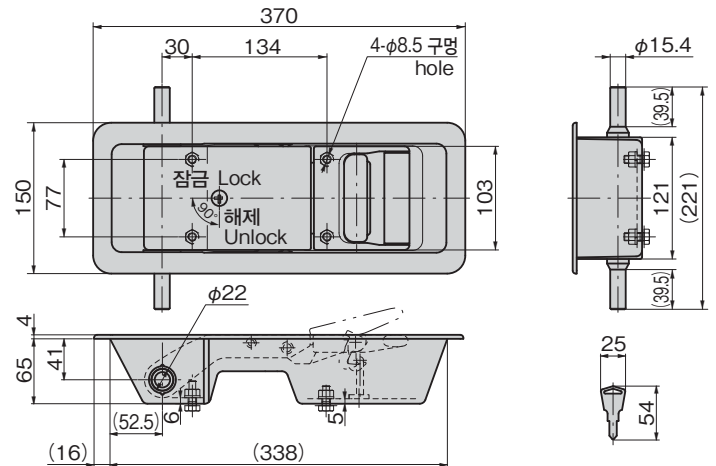

후크·키퍼는 154·155페이지의 FA-1815-S-2를 참조하십시오.
For hook and keeper, see FA-1815-S-2 on page 154·155.

패널 구멍 치수
Panel drilling dimensions

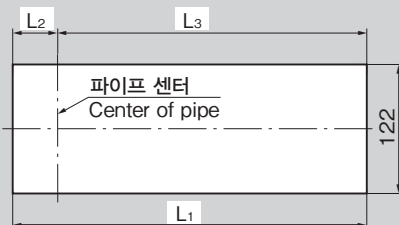

| 상품 번호 Product No. | L1 | L2 | L3 |
|----------------------|-----|------|-------|
| FA-877-1 | 328 | 41.5 | 286.5 |
| FA-877-3-JL | 339 | 53.0 | 286.0 |

부착 방법
Installation method

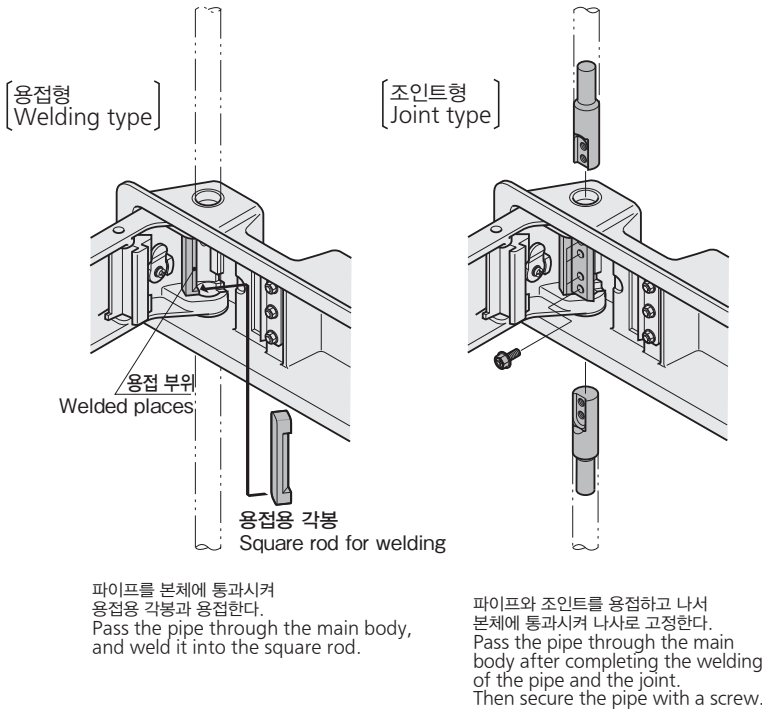

파이프를 본체에 통과시켜 용접용 각봉과 용접한다.
Pass the pipe through the main body, and weld it into the square rod.

파이프와 조인트를 용접하고 나서 본체에 통과시켜 나사로 고정한다.
Pass the pipe through the main body after completing the welding of the pipe and the joint. Then secure the pipe with a screw.

사용 예
Example of application

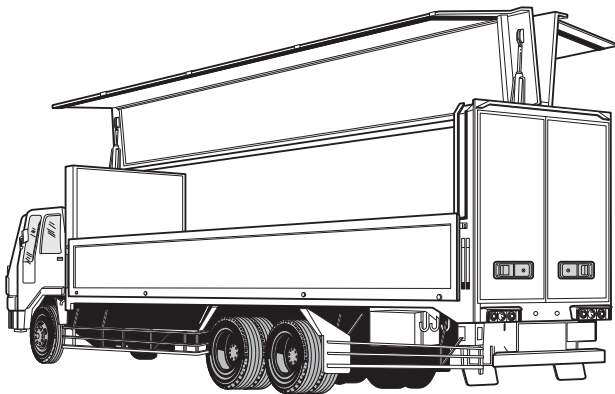

대형차에 최적
Most suitable for the large size door.

특징 Feature

- 안전 누름 버튼 부착 이중 록이 가능합니다. (FA-877-3-JL)
- 파이프가 노출되지 않기 때문에 도어의 외관을 해치지 않아 지금까지의 밴 본체의 이미지를 일신합니다.
- 핸들 록 내부는 스내치 록 방식을 채용해서 원터치로 해제할 수 있습니다.
- 자물쇠는 방진 셔터 내장 리시버블 키입니다.
- 좌우 겸용형
- The double locked-typed with safety push button (FA-877-3-JL).
Door can be opened from the container storage.
- The pipe is not exposed so that the door appearance will not be spoiled, creating a neat image.
- Installation method can be selected between the two.
- The lock device has a dust proof shutter and the key is reversible.
- For both left-hand and right-hand use.

| | |
|----|--|
| 사항 | ● 재질: 알루미늄 합금(ADC) ● 앞면 마무리: 열처리 도장(실버 메탈릭) ● 부속품: 키 2개 |
| 용도 | ● 대형 특장차·드라이 밴 차량·냉장차 |
| 납기 | ● 표준품...납기는 문의해 주십시오 |
| 비고 | ● 파이프·로드는 별매입니다. ● 후크·키퍼는 별매입니다. 154·155페이지 참조. ● 열쇠 번호 지정 등의 키 플랜도 설정할 수 있습니다. ● 파이프와 조인트를 용접하고 나서 본체에 통과시켜 나사로 고정하는 조인트형도 있습니다. 문의해 주십시오. ● 오래 사용하기 위해 정기적으로 접동부에 고성능 윤활제를 도포하십시오. ● 도어가 잠긴 것을 반드시 확인하십시오. ● FA-877-2는 중지품이 되었습니다. |

| | |
|----------------|---|
| Specifications | ● Material: Aluminum alloy (ADC) ● Finish: Baked (Silver metallic) ● Accessories: Two keys |
| Specific-use | ● Specially equipped large vehicles, dry van and cold storage vehicles |
| Remarks | ● Pipe and rod are optional. ● The hook and keeper is optional (FA-1815-S). See page 154 · 155. ● The key number assignment for a specific purpose can be set. ● To prolong the life of the product, apply a regular coating of high-performance lubricant to the sliding parts. ● Check that the door is locked properly. ● Product FA-877-2 is no longer manufactured. |

| 상품 번호 Product No. | RoHS 10 | 파이프 부착 Pipe installation | 적용 후크·키퍼(별매) Applicable hook & keeper (optional) | 적용 파이프 직경(φ) Applicable pipe diameter | 제품질량(g) Mass | 코드 Code |
|----------------------|---------|-----------------------------|---|--|-----------------|------------|
| FA-877-1 | | 용접형 Welding type | FA-1815-S-2 | 21.7 | 2,400 | 901058 |
| FA-877-3-JL | | 조인트형 Joint type | FA-1815-S-2 | 21.7 | 3,200 | 904268 |

●: RoHS10 대응품 ▲: RoHS10에 대응 가능합니다.