

AP-483

플라스틱제



플라스틱 스윙 핸들

PLASTIC FLUSH SWING HANDLES

부착이 간단, 수지제로 경량



AP-483-1-1-TAK60



AP-483-3-1-TAK60



키 No. TAK60 Key

특징 Feature

- 자물쇠는 조작성이 뛰어난 방진 셔터 내장 신형 리버시블 키 TAK60을 표준 부착
- 내구성이 뛰어난 글래스 섬유 강화 수지를 사용
- 윌터치로 임시 고정할 수 있어서 작업성이 향상되었습니다.
- 패널 구멍 치수는 A-160·A-240 시리즈와 호환성이 있습니다.
- 좌우 겸용형(캠과 스톱퍼를 뒤집으면 좌우를 바꿀 수가 있습니다.)
- The lock comes standard with the TAK60, a new-style reversible key with an easy-to-use dustproof shutter.
- Uses highly durable, glass-fiber reinforced resin.
- Snap-in placement during installation provides improved workability.
- Installation is compatible with A-160 and A-240 etc.
- For both left-hand and right-hand use. (The left-hand or right-hand use can be changed by reversing the cam and stopper plate)

사양	<ul style="list-style-type: none"> ● 재질: 폴리아미드(PA6-GF30) ● 표준색: 블랙 ● 최대 적용 판 두께: 2.3mm ● 열쇠 번호: TAK60 ● 부속품: 스톱퍼·나사 세트·키 2개
용도	<ul style="list-style-type: none"> ● 서버 랙·배분전반·제어반
비고	<ul style="list-style-type: none"> ● 열쇠가 다른 타입, 키 No.0200도 제작합니다. ● 정기적으로 접동부에 윤활제(수지 전용)를 도포해 주시기 바랍니다. ● 본 제품의 스톱퍼 부착용 나사는 폴림 방지를 위해 '폴림 방지제'를 도포할 것을 권장합니다. ● 폴림 방지제 등 용제를 사용할 때는 충분히 검증을 실시해 주십시오.
Specifications	<ul style="list-style-type: none"> ● Material: Polyamide (PA6-GF30) ● Standard color: Black ● Max. Applicable panel thickness: 2.3mm ● Key No.: TAK60 ● Accessories: Stopper plate, screws, two keys
Specific use Remarks	<ul style="list-style-type: none"> ● Server rack, distribution boards, control boards etc. ● Lubricant (for use with resins) should be applied regularly to moving parts. ● It is recommended that thread-locking fluid be used to prevent loosening of the mounting screws for the catch. ● Be sure to test adequately when using a solvent such as thread-locking fluid.

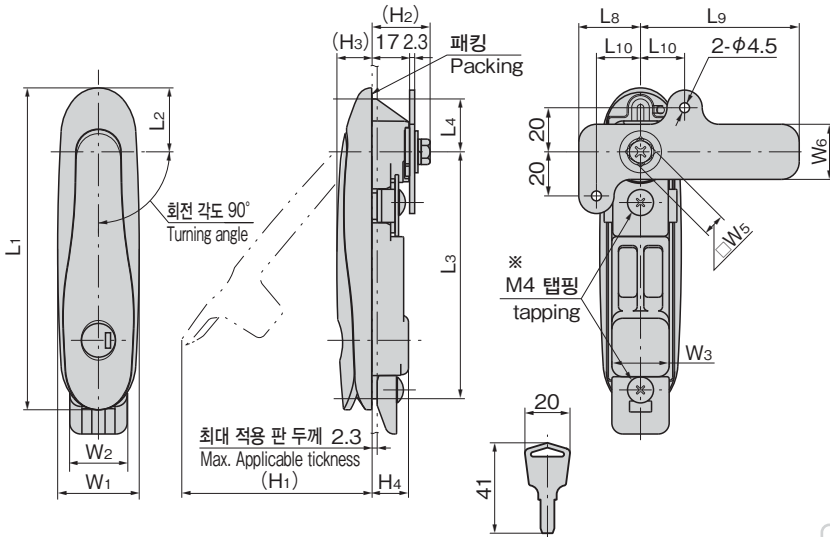

※ M4 탭핑(표준 조임 토크 0.75N·m)
 ※ M4 tapping (Standard fasting torque 0.75N·m)



패널 구멍 치수

Panel drilling dimensions

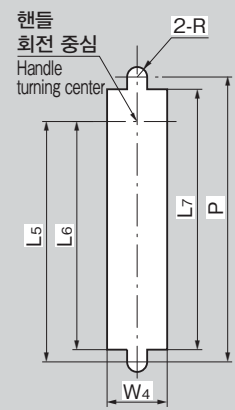

특주 부착 플레이트



고정력 강화와 최대 패널판 두께 3.2mm까지 대응할 수 있게 되었습니다. 문의해 주십시오.
 ※AP-483-2에 대응합니다.

AP-493-2용 부착 플레이트

부착 방법

Installation method

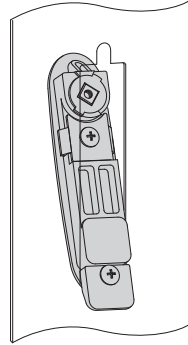

① 핸들 아래쪽으로부터 비스들이 끼워서 제자리에 임시 고정.

① Insert the handle lower end first and snap into place.

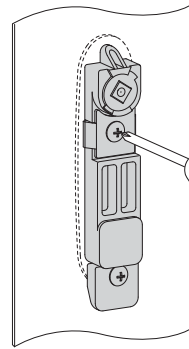

② 2개의 부착 나사를 제대로 조여서 부착 완료.

② Tighten the two fitting screws firmly to complete the installation.

상품 번호 Product No.	RoHS 10	L1	L2	L3	L4	L5	L6	L7	L8	L9	L10	W1	W2	W3	W4	W5	W6	(H1)	(H2)	(H3)	H4	P	R	제품질량(g) Mass	부속 스톱퍼 Attached stopper plate	코드 Code
AP-483-1-1-TAK60		146	29	112	24	108	102.5	117	28	72	20	37	26	26	27	10	25	86	26	16	16.5	128	4.5	240	AC-25-E-2	04082
AP-483-2-1-TAK60	▲	124	24.5	93.5	18.5	90	85.5	96	22	62	15	32	23	23	24	8	24	78	25	12	20	105	4	170	AC-25-E-4	04083
AP-483-3-1-TAK60	▲	91	24.5	60.5	18.5	57	52.5	63	22	62	15	31	23	23	24	8	24	54	25	16	15.5	72	4	145	AC-25-E-4	04084

●: RoHS10 대응품 ▲: RoHS10에 대응 가능합니다.