

A-1151R-A
스텐레스제

AP-151R-A
플라스틱제

A-151R-A
아연합금제

래치식 평면 핸들(3점 잠금)
LATCH TYPE FLUSH HANDLES (3-POINTS LOCK TYPE)



핸들 · 손잡이 · 노브 · 주번기



A-1151R-A-1-1



AP-151R-A-1-1-Black
블랙



키 No.400
Key

특징 Feature

- 방진·방습 구조
- 래치와 핸들은 연동되어 있기 때문에 도어 닫힘을 확실하게 확인할 수 있습니다. (AP-151-R/A-151R)
- 전체적으로 코너가 둥근 소프트 디자인
- 3점 조임으로 큰 도어도 잘 닫힙니다.
- 로드와 래치(C-1040 등)를 조합함으로써 원 액션으로 3점 조임을 할 수 있습니다.
- 방진성 향상을 위해서 열쇠부에 서터를 내장했습니다. (표준 장착)
- Dustproof and dropproof structure.
- Because the latch and the handle are interlocked, the user can confirm that the door is closed securely. (AP-151-R/A-151R)
- Corners with a radius make a soft image.
- Three-point securing enables a large door to tightly lock.
- Incorporating rod and latch (C-1040 etc) enables one-touch operation three-point securing.
- For improvement in dustproof, lock has shutter. (Installed as a standard)

크레온
틀러 잠금
특장 밀폐 핸들
프리즈 밀폐
평면 스윙
평면 핸들
팝 핸들
리프트 핸들
여저스터 핸들

LATCH TYPE HANDLES
래치식
스내치
링크
후크식
록 핸들

L형 핸들
T형 핸들
원형 소형
누름 버튼
손잡이
노브

스토퍼 로드
조인트 링크

와이어

TAKIGEN
종합 26
361

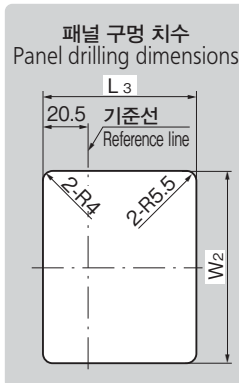
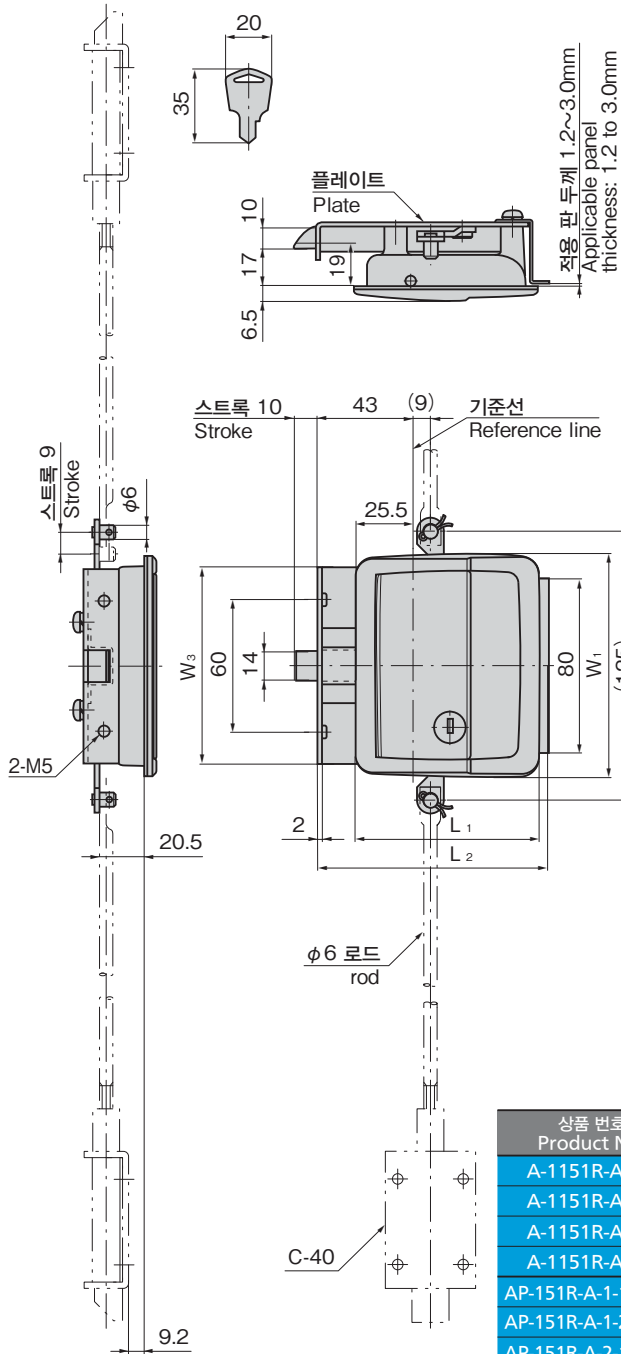

C-1040
스텐레스 래치 자물쇠
Stainless latch
1095페이지
For stainless latches, see page 1095

[A-1151R-A]

- 사항
- 재질: 스텐레스강 주물(SUS304)
 - 앞면 마무리: 비즈샷 처리
 - SUS316도 제작합니다.

[AP-151R-A]

- 사항
- 재질: 본체/AAS 수지 케이스/냉간 압연 강판(SPCC)
 - 표준색: 블랙

[A-151R-A]

- 사항
- 재질: 본체/아연합금(ZDC) 케이스/냉간 압연 강판(SPCC)
 - 앞면 마무리: 서치라이트 크롬 도금(MZCr)
 - 적용 판 두께: 1.2~3.0mm
- 용도
- 배분전반·제어반·식품기기·주방기기
- 비고
- 부속품: 부착판·나사 세트·키 2개
 - 래치 자물쇠 C-1040·C-40은 부속되어 있지 않습니다.
 - 로드는 AC-25-R을 가공하여 사용하십시오.
 - 옵션 스트라이커는 364~365페이지를 참조하십시오.
 - AP-151 시리즈(수지제)의 플레이트 부착 나사는 '탭핑 나사'를 사용하고 있습니다. 풀링 방지제의 도포나 고속 회전 드릴로 부착·과다 조임은 나사부 파손의 원인이 됩니다. (조임 추천 토크 값: 1.5Nm)

[A-1151R-A]

- Specifications
- Material: Cast stainless steel (SUS304)
 - Finish: Beads shot

[AP-151R-A]

- Specifications
- Material: Main body: AAS resin. Case: Cold rolled steel (SPCC)
 - Standard color: Black

[A-151R-A]

- Specifications
- Material: Main body: Zinc alloy (ZDC) Case: Cold rolled steel (SPCC)
 - Finish: Satellite chrome plating (MZCr)
 - Applicable panel thickness: 1.2 to 3.0mm

Specific-use

- Power/distribution boards, control boards, food equipment and kitchen equipment

Remarks

- Accessories: Installation plate, screws and two keys
- Latch C-1040·C-40 is optional.
- Rod uses AC-25-R machined.
- For optional strikers, see page 364 to 365.
- The screw for installing the plate of the AP-151 Series (resin) is a tapping screw. Coating with thread-locking fluid or inserting/tightening the screws too tightly with a high-speed rotary drill may damage the screw parts. (Recommended tightening torque: 1.5Nm)

상품 번호 Product No.	RoHS 10	재질 Material	비고 Remarks	L1	L2	L3	W1	W2	W3	제품질량(g) Mass	코드 Code
A-1151R-A-1-1	●	SUS	열쇠 포함 With lock	83	105	73	102	93	90	780	03140
A-1151R-A-1-2	●		열쇠 없음 Without lock								03141
A-1151R-A-2-1	●		열쇠 포함 With lock	73	95	63	92	83	80	650	03144
A-1151R-A-2-2	●		열쇠 없음 Without lock								03145
AP-151R-A-1-1-Black	●	AAS 수지 혹 Black	열쇠 포함 With lock	83	105	73	102	93	90	410	01452
AP-151R-A-1-2-Black	●		열쇠 없음 Without lock								01453
AP-151R-A-2-1-Black	●		열쇠 포함 With lock	73	95	63	92	83	80	390	01454
AP-151R-A-2-2-Black	●		열쇠 없음 Without lock								01455
A-151R-A-1-1	●	ZDC	열쇠 포함 With lock	83	105	73	102	93	90	720	01492
A-151R-A-1-2	●		열쇠 없음 Without lock								01493
A-151R-A-2-1	●		열쇠 포함 With lock	73	95	63	92	83	80	410	01494
A-151R-A-2-2	●		열쇠 없음 Without lock								01495

●: RoHS10 대응품 ▲: RoHS10에 대응 가능합니다.