

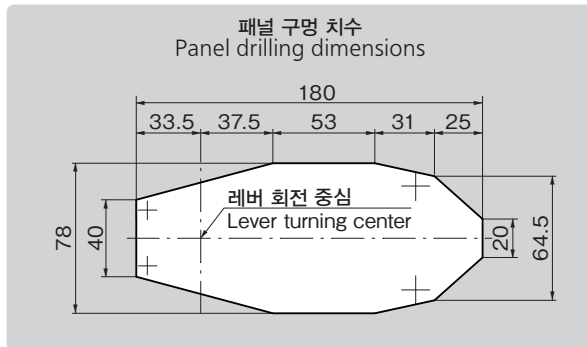

AP-867

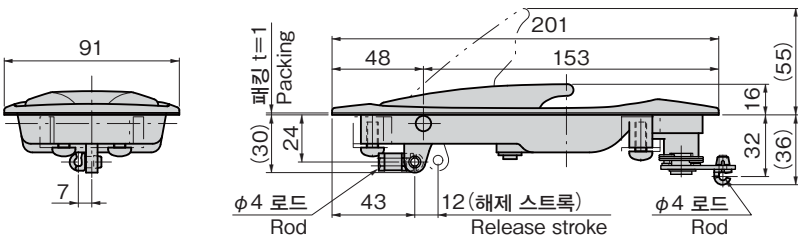

키 No.T0230
Key

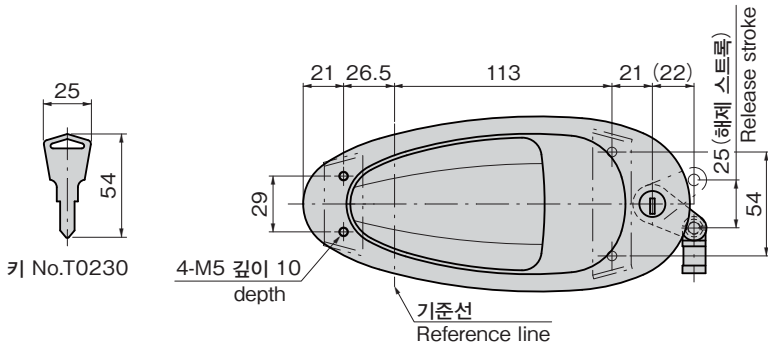

특징 Feature

- 둥근 디자인으로 소프트한 외관으로 됩니다.
- 자물쇠는 방진 셔터가 내장된 리시버블 키입니다.
- 좌우 겸용형
- Rounded design gives a soft appearance.
- The lock device has a dustproof shutter and the key is reversible.
- For both left-hand and right hand use

사양	● 재질: 폴리카보네이트(PC) ● 표준색: 블랙 ● 부속품: 키 2개
용도	● 특장차·건설기계의 윈터치 도어
비고	● 본 제품은 비결정성 수지제를 사용하고 있어서 풀림 방지제에 대해 적합하지 않으므로 사용하지 마십시오. (일부 풀림 방지제의 주의사항에도 기재되어 있습니다.) ● 지정색으로 제작합니다. ● 오래 사용하기 위해서 정기적으로 접동부에 윤활제를 도포해 주십시오. ● 풀림 방지제 등 용제를 사용할 때는 충분한 검증을 실시하십시오.

Specifications	● Material: Polycarbonate (PC) ● Standard color: Black ● Accessories: Two keys
Specific-use	● One-touch doors of specially equipped vehicles and construction machinery
Remarks	● This product uses noncrystalline resin. It is not suitable for thread-locking fluid so use should be avoided. (Also noted in the precautions of some types of thread-locking fluid.) ● To prolong the life of the product, apply a regular coating of high-performance lubricant to the sliding parts. ● Be sure to test adequately when using a solvent such as thread-locking fluid.



건설기계의 캐빈에 최적입니다.
Suitable for the cabin of the machinery.

크레몬

롤러 잠금

특장 밀폐 핸들

프리저 밀폐

평면 스윙

평면 핸들

팝 핸들

리프트 핸들

어저스터 핸들

래치식

스내치

링크

후크식

록 핸들

L형 핸들

T형 핸들

원형 소형

누름 버튼

손잡이

노브

스톱퍼 로드

조인트 링크

와이어

상품번호 Product No.	RoHS 10	제품질량(g) Mass	코드 Code
AP-867		140	01897

- : RoHS10 대응품
- ▲: RoHS10에 대응가능합니다.