

A-1236-TMP

스텐레스제

A-236

알루미늄제



경량형 손잡이
ROUND BAR PULLS

핸들·손잡이·노브·주변기기

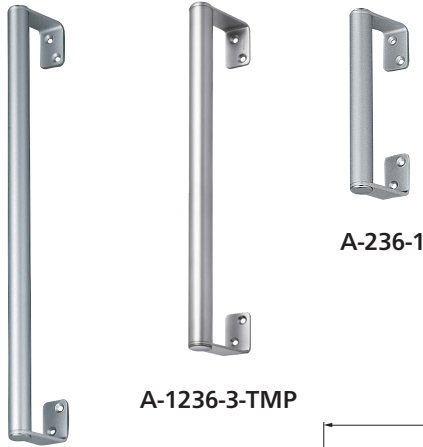

A-1236-3-TMP

A-236-1

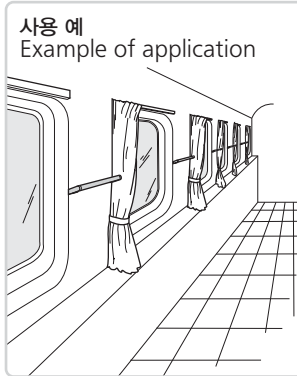

A-236-5

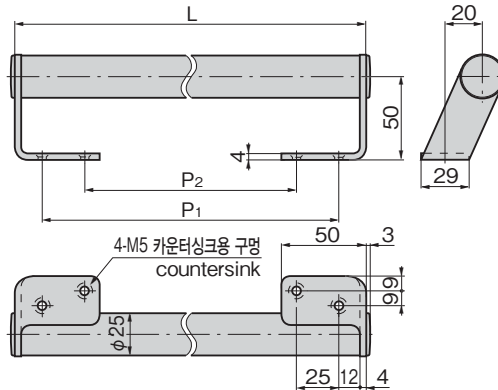

크레몬
플러 잠금
특장 밀폐 핸들
프리저 밀폐
평면 스윙
평면 핸들
팝 핸들
리프트 핸들
어저스터 핸들

특징 Feature

- 알루미늄제로 경량입니다. (A-236)
- 반광택으로 고급감 있는 외관과 부드러운 촉감입니다. (A-1236-TMP)
- 심플한 디자인으로 각종 케이스에 맞습니다.
- The product is made of Aluminum and light. (A-236)
- Semi-gloss, high-grade exterior and smooth feel. (A-1236-TMP)
- Simple design matches all cases or cabinets.

[A-1236-TMP]

- 사양
- 재질: 브라켓·파이프/스텐레스 강판(SUS304) 캡/ABS 수지
 - 표면 마무리: 브라켓·파이프/전해 연마(TMP) 캡/크롬 도금(MRCr)

[A-236]

- 사양
- 재질: 브라켓/알루미늄(5052P) 파이프/알루미늄 합금 압출재(A6N01S) 캡/ABS 수지
 - 표면 마무리: 브라켓/버프 연마, 어벤추린 알루미늄 처리 파이프/어벤추린 알루미늄 처리 캡/크롬 도금(MRCr)

- 용도
- 주방기기·차량
- 납기
- 표준품...납기는 문의해 주십시오

[A-1236-TMP]

- Specifications
- Material: Bracket, Pipe: Stainless steel plate (SUS304) Cap: ABS resin
 - Finish: Bracket, Pipe: Electrolytic polishing (TMP) Cap: Chrome plating (MRCr)

[A-236]

- Specifications
- Material: Bracket: Aluminum (5052P) Pipe: Aluminum alloy extrusion (A6N01S) Cap: ABS resin
 - Finish: Bracket: Surface buffing, aventurine alumite treatment Pipe: Aventurine alumite treatment Cap: Chrome plating (MRCr)

Specific use ● Kitchen equipment and vehicles

상품번호 Product No.	RoHS 10	L	P ₁	P ₂	제품질량(g) Mass	코드 Code
A-1236-1-TMP	●	200	168	118	310	04600
A-1236-2-TMP	●	300	268	218	400	04601
A-1236-3-TMP	●	400	368	318	480	04602
A-1236-4-TMP	●	450	418	368	520	04603
A-1236-5-TMP	●	500	468	418	560	04604
A-1236-6-TMP	●	600	568	518	640	04605
A-1236-7-TMP	●	700	668	618	710	04606

상품번호 Product No.	RoHS 10	L	P ₁	P ₂	제품질량(g) Mass	코드 Code
A-236-1	●	200	168	118	190	01766
A-236-2	●	300	268	218	250	01767
A-236-3	●	400	368	318	310	01768
A-236-4	●	450	418	368	340	01769
A-236-5	●	500	468	418	375	01770
A-236-6	●	600	568	518	430	01771
A-236-7	●	700	668	618	500	01772

●: RoHS10 대응품 ▲: RoHS10에 대응 가능합니다.