



긴 경첩

평경첩

이면 경첩

탈착 경첩

스텝 경첩

클린 경첩

특장차 경첩

프리저 경첩

특수 경첩

토크 경첩

지주

주변기기 (B)

BUTT HINGES

[B-2064·B-64]



B-64-1

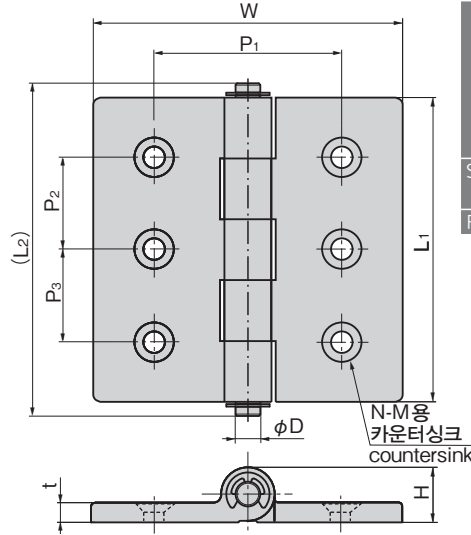

사양	<ul style="list-style-type: none"> <li>● 재질: B-2064/티타늄 합금 주물(Ti-6AL-4V) B-1064/스테인레스강 주물(SUS316) B-64/황동 주물(YBsC)</li> <li>● 표면 마무리: B-2064/비즈샷 처리 B-1064/경면 버프 연마 B-64/크롬 도금(MBCr)</li> </ul>
용도	● 선박·차량·주방기기·옥외용 기기
비고	● B-2064는 양단 코킹입니다.
Specifications	<ul style="list-style-type: none"> <li>● Material: B-2064: Titanium alloy casting (Ti-6AL-4V) B-1064: Cast stainless steel (SUS316) B-64: Brass casting (YBsC)</li> <li>● Finish: B-2064: Beading process B-1064: Mirror surface buffing B-64: Chrome plating (MBCr)</li> </ul>
Specific-use	● Ships, vehicles, kitchen equipment and outdoor equipment
Remarks	● B-2064 is swaged on both ends.

상품번호 Product No.		Ti	YBsC	L1			W	t	P1	P2	P3	φD	H	M	N	수직으로 2개 사용 참고 도어 질량(kg) Door mass when using two pcs vertically (reference)	제품질량(g) Mass		코드 Code	
Ti	YBsC	RoHS 10.v	RoHS 10.v	Ti	YBsC	Ti											YBsC	Ti	YBsC	Ti
B-2064-1	B-64-1	●	●	100	105	109	100	6	60	30	30	8	15.5	M6	6	85	244	500	12895	11535
B-2064-2	B-64-2	●	●	75	80	84	75	6	50	40	40	8	15.5	M6	6	65	156	305	12896	11536
B-2064-3	B-64-3	●	●	65	70	74	65	5	40	35	35	6	13.5	M5	4	45	102	190	12897	11537
B-2064-4	B-64-4	●	●	50	54.5	58.5	50	5	35	20	20	6	13.5	M4	4	35	65	110	12898	11538

●: RoHS10 대응품 ▲: RoHS10에 대응 가능합니다.

[B-1064]



B-1064-1

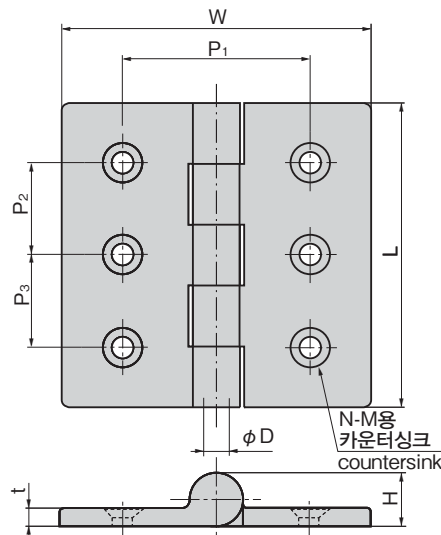

저발진 사양인 B-1064-1-CR·  
B-1064-2-CR도 있습니다. (P.765)  
Low-dust specification B-1064-1-CR,  
B-1064-2-CR also available. (Page 765)

※측부의 분리방지를 위해서 설계 변경했습니다.  
Design changed to prevent pin from falling out.

상품번호 Product No.	RoHS 10.v	L	W	t	P1	P2	P3	φD	H	M	N	수직으로 2개 사용 참고 도어 질량(kg) Door mass when using two pcs vertically (reference)	제품질량(g) Mass	코드 Code
B-1064-1	●	100	100	6	60	30	30	8	16	M6	6	85	500	13046
B-1064-2	●	75	75	6	50	40	40	8	16	M6	6	65	305	13047
B-1064-3	●	65	65	5	40	35	35	6	14	M5	4	45	190	13048
B-1064-4	●	50	50	5	35	20	20	6	14	M4	4	35	110	13049

●: RoHS10 대응품 ▲: RoHS10에 대응 가능합니다.