



B-1519-0-R



B-1519N-3

특징 Feature

- 스테인레스제로 내식성이 뛰어납니다.
- Corrosion-resistant stainless steel is used.

- 사양**
- 재질: 스테인레스 강판(SUS304)
 - 표면 마무리: 헤어 라인 마무리
- 용도**
- 현관·배분전반

- Specifi-cations**
- Material: Stainless steel plate (SUS304)
 - Finish: Hairline finish

- Specific-use**
- Front hall doors and power/distribution boards

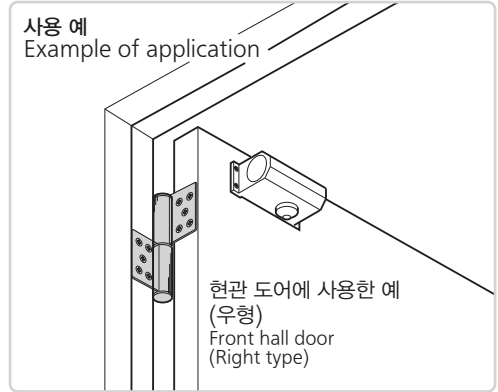

[B-1519-0]

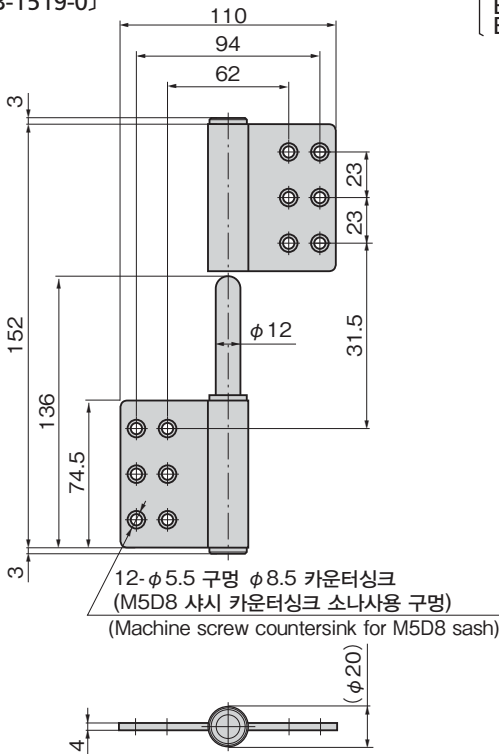

[B-1519-1·2 B-1519N-3]

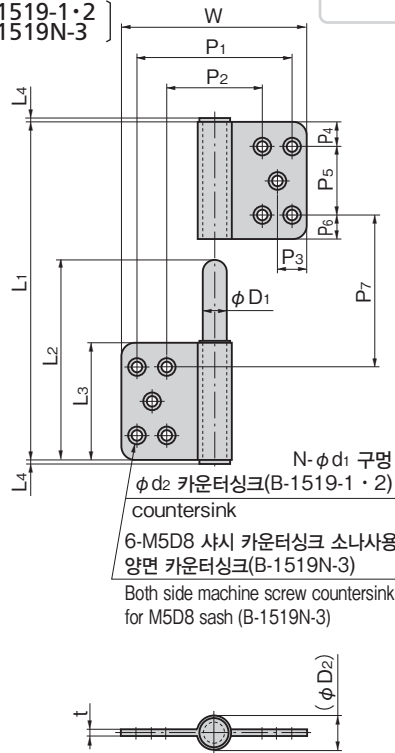

상품번호 Product No.	수직으로 2개 사용 시 참고 도어 질량(kg) Door mass when using two pcs vertically (reference)
B-1519-0	
B-1519-1	50
B-1519-2	40
B-1519N-3	

상품번호 Product No.	RoHS 10+	재질 Material	비고 Remarks	L ₁	L ₂	L ₃	L ₄	W	t	P ₁	P ₂	P ₃	P ₄	P ₅	P ₆	P ₇	φD ₁	(φD ₂)	φd ₁	φd ₂	N	제품질량 (g) Mass	코드 Code
B-1519-0-L	●	SUS	좌형 Left type	그림에 따름 See the drawings																		570	12700
B-1519-0-R	●		우형 Right type																			12713	
B-1519-1-L	●		좌형 Left type	127	113	63	3	100	3	84	52	16	13	37	13	27	12	18	5.5	8.6	10	370	10834
B-1519-1-R	●		우형 Right type																			10835	
B-1519-2-L	●		좌형 Left type	103	92	51	3	100	3	86	54	7	37	7	15	10	16	5.5	8.6	8	300	10836	
B-1519-2-R	●		우형 Right type																			10837	
B-1519N-3	●		좌우 겸용형 Left and right type	77	67	38	2.5	70	2.5	39	8.5	8	20	10	21	6	11					95	13099

●: RoHS10 대응품 ▲: RoHS10에 대응 가능합니다.

- SLIP-JOINT HINGES
- 탈착 경첩
 - 스텝 경첩
 - 클린 경첩
 - 특장차 경첩
 - 프리저 경첩
 - 특수 경첩
 - 토르크 경첩
 - 지주
 - 주변기기 (B)