

FB-1721
스텐레스제

대형 도어에 최적
Ideal for large-size doors

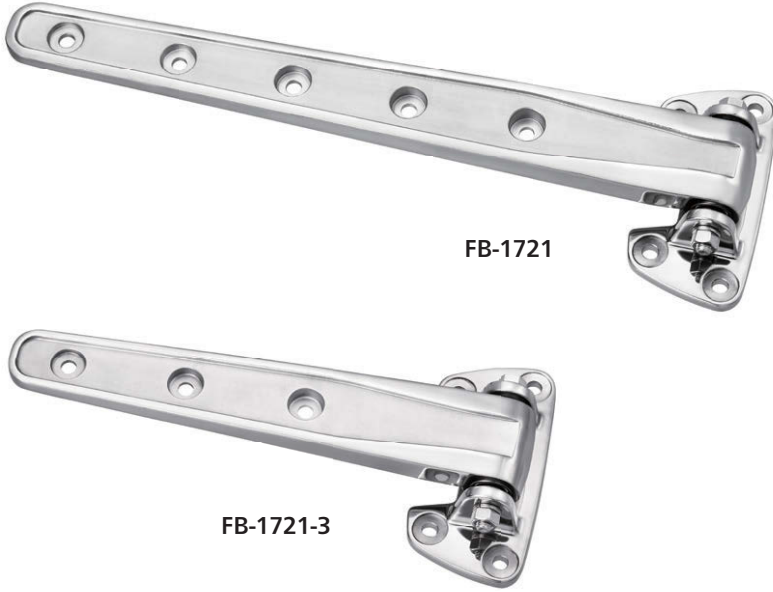

FB-1721

FB-1721-3

특징 Feature

- 크고 무거운 도어 개폐를 지지합니다.
- 스텐레스제로 내식성이 뛰어납니다.
- 내구성이 뛰어난 견고한 구조.
- 좌우 겸용형
- Supports opening/closing of large, heavy doors.
- Stainless, corrosion-resistant.
- Rugged for superior durability.
- For both left-hand and right-hand use

사양	● 재질: 스텐레스강 주물(SUS304) ● 표면 마무리: 전해 연마 ● 축 직경: $\phi 12$
용도	● 대형 냉동냉장고, 시험기, 건조고 등의 대형·중형 도어용
납기	● 표준품...납기는 문의해 주십시오
비고	● FB-721(중지품)과 부차 호환성은 없습니다.

Specifications	● Material: Cast stainless steel (SUS304) ● Finish: Electrolytic polishing ● Axle diameter: $\phi 12$
Specific-use	● Large- and middle-sized doors such as large cold storage box, test equipment, dry-type warehouse
Remarks	● Not interchangeable with FB-721 (no longer manufactured).

경첩 · 지주 · 주변기기

긴 경첩

평경첩

이면 경첩

탈착 경첩

스텝 경첩

클린 경첩

특장차 경첩

프리저 경첩
특수 경첩
토크 경첩

지주

주변기기 (B)

FREEZER HINGES

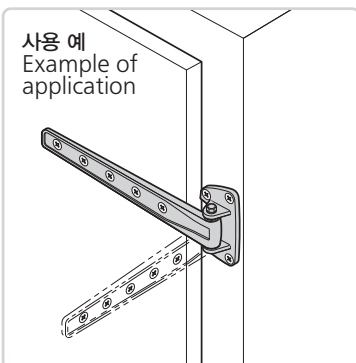
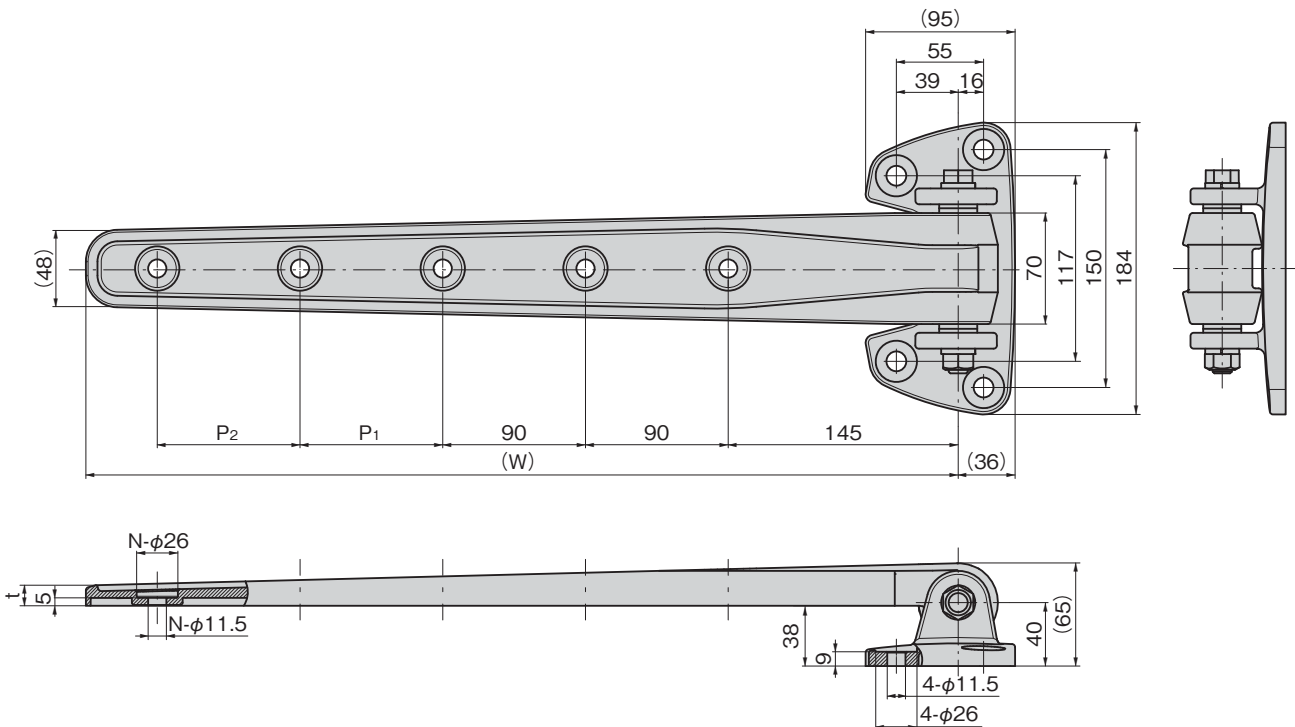

상품번호 Product No.	RoHS 10	(W)	P ₁	P ₂	N	t	제품질량(g) Mass	코드 Code
FB-1721-1	●	550	90	90	5	13	3,490	61550
FB-1721-2	●	460	90	△	4	12	3,030	61551
FB-1721-3	●	370	△	△	3	12	2,760	61552

●: RoHS10 대응품 ▲: RoHS10에 대응 가능합니다.