

FB-1754·FB-1755·FB-1756

스테인레스제



특징 Feature

- 스테인레스제로 내식성이 뛰어납니다.
- 약품 저장고용에 최적
- 격심한 도어 개폐에도 강인한 특성을 발휘
- 좌우 겸용형
- Corrosion-resistant stainless steel is used.
- Suitable for chemical warehouse.
- Durable against heavy-duty use of door opening/closing.
- For both left type and right type.

사양	● 재질: 스테인레스강 주물(SUS304) ● 표면 마무리: 헤어 라인 마무리
용도	● 냉동냉장고·주방용 기기·의료용 기기의 도어용
비고	● SUS316도 제작합니다.

Specifications	● Material: Cast stainless steel (SUS304) ● Finish: Hairline finish
Specific-use	● Doors for refrigerator, kitchen and medical equipment

긴 경첩

평경첩

이면 경첩

탈착 경첩

스텝 경첩

클린 경첩

특장차 경첩

프리저 경첩

특수 경첩

토르크 경첩

지주

주변기기 (B)

[FB-1754]

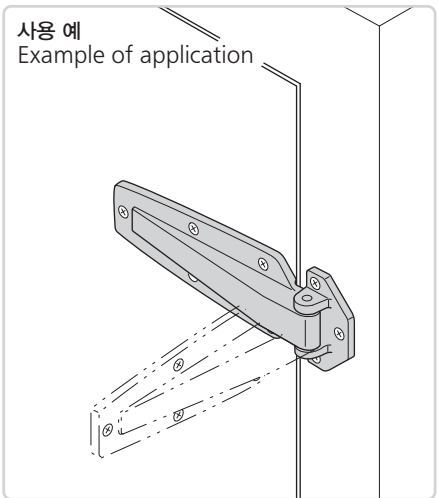
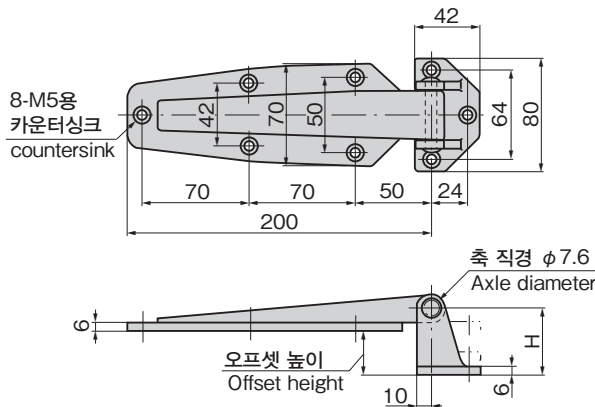

[FB-1755]

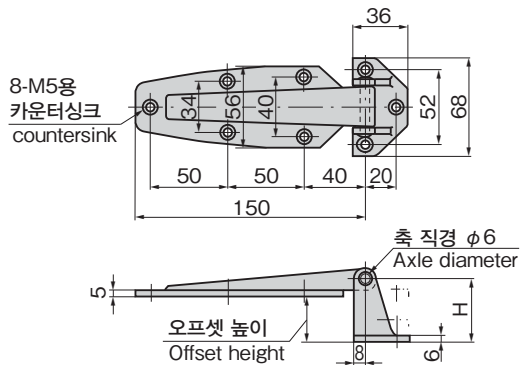

[FB-1756]

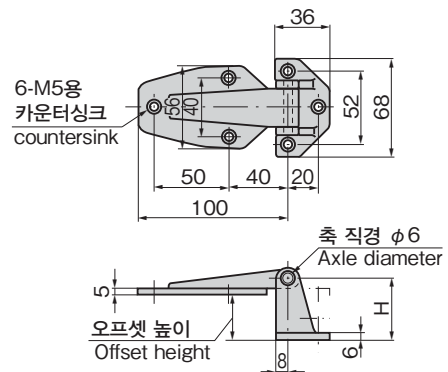

상품번호 Product No.	RoHS 10	오프셋 높이 Offset height	H	수직으로 2개 사용 시 참고 도어 질량(kg) Door mass when using 2 pcs vertically (reference)	제품질량(g) Mass	코드 Code
FB-1754-1		플랫 Flat	15	30	580	61061
FB-1754-2		20	35		650	61062
FB-1754-3		30	45		680	61063
FB-1755-1	●	플랫 Flat	12	20	310	61064
FB-1755-2	●	20	32		355	61065
FB-1755-3	●	30	42		385	61066
FB-1756-1		플랫 Flat	12	10	220	61067
FB-1756-2		20	32		270	61068
FB-1756-3		30	42		295	61069

●: RoHS10 대응품 ▲: RoHS10에 대응 가능합니다.