

B-1564

특징 Feature

- 스테인레스제로 내식성이 뛰어납니다.
- 조임 방향으로 경첩이 스트록하기 때문에 패킹을 압축할 수가 있습니다. (별도의 조임 기구를 필요로 합니다.)
- 스트록 폭은 최대 7.5mm
- 전체 조임 시스템(133페이지)에 사용 가능
- Corrosion-resistant stainless steel is used.
- Hinge moves in a tightening direction so packing is compressed (an optional tightening mechanism is needed)
- Stroke : maximum 7.5mm
- Full periphery tightening system can be used (see page 133)

사양 ● 재질: 스테인레스(SUS304)
● 표면 마무리: 전해 연마

용도 ● 전체 조임 시스템 등 도어의 밀폐

Specifications ● Material: Stainless steel (SUS304)
● Finish: Electrolytic polishing

Specific-use ● Locking/unlocking doors such as those with full periphery tightening system

사용 예
Example of application

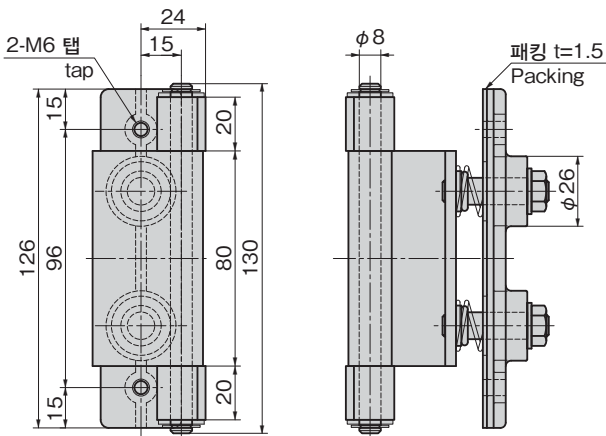
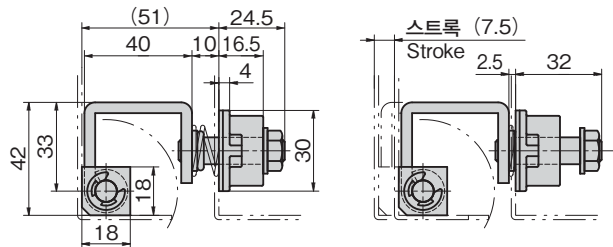
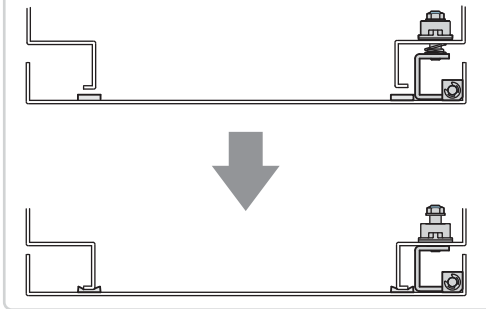

패널 구멍 치수
Panel drilling dimensions

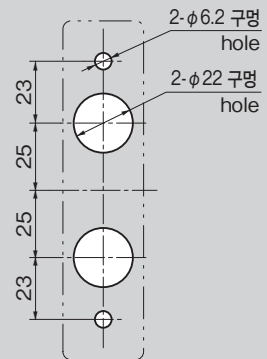

상품명 Product No.	RoHS 10	제품질량(g) Mass	코드 Code
B-1564	●	627	11903

●: RoHS10 대응품
▲: RoHS10에 대응 가능합니다.

긴 경첩

평경첩

이면 경첩

탈착 경첩

스텝 경첩

클린 경첩

특장차 경첩

프리저 경첩

특수 경첩

토르크 경첩

지주

주변기기 (B)

SPECIAL HINGES