

트렁크 등의 케이스에 최적!  
Perfect for trunk cases!

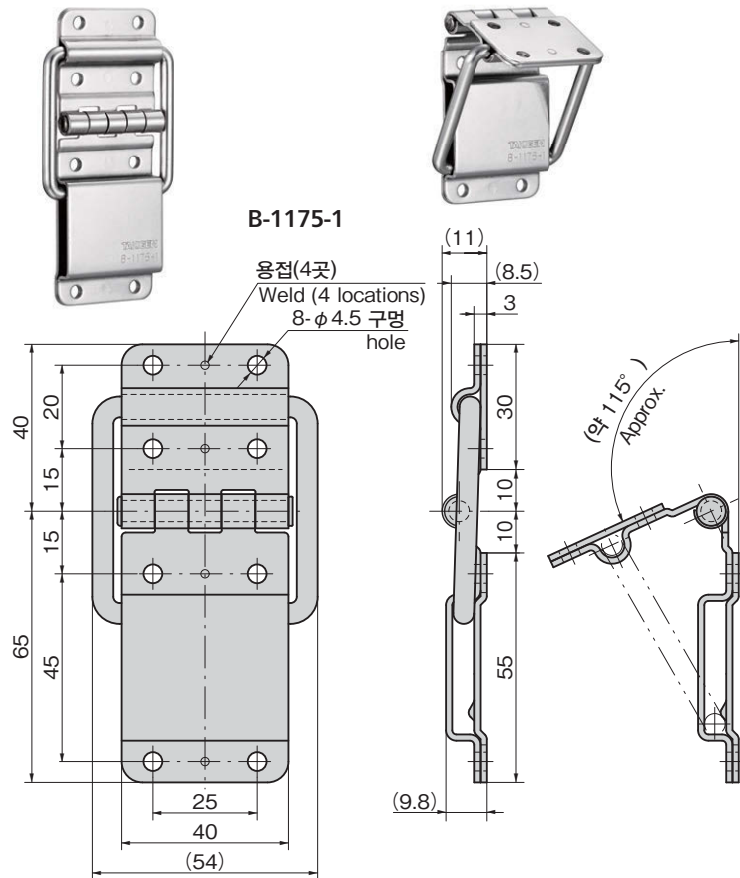

### 특징 Feature

- 경첩과 스톱퍼, 2개의 기능을 집약하였습니다. 트렁크 등의 케이스에 최적입니다.
- 케이스에 손상을 주지 않는 뒷판 포함.
- 올 스텐레스제이므로 내식성이 뛰어납니다.
- Two functions, hinge and stopper, in a single unit. Perfect for trunk cases.
- Rear plate prevents scratching of casing.
- All-stainless steel design is corrosion-resistant.

사양	<ul style="list-style-type: none"> <li>● 재질: 냉간 압연 스텐레스 강판(SUS304)</li> <li>● 표면 마무리: 광택 배럴 연마</li> <li>● 초기 캐치 토크 참고치: 약 0.8N·m/1개</li> </ul>
용도	● 덮개 타입 박스
납기	● 표준품...납기는 문의해 주십시오
비고	<ul style="list-style-type: none"> <li>● 캐치 토크에는 오차가 있기 때문에 반드시 현품으로 확인하십시오.</li> <li>● 사용 빈도에 따라 캐치 토크가 변화합니다.</li> </ul>
Specifi-cations	<ul style="list-style-type: none"> <li>● Material: Cold-rolled stainless steel plate (SUS304)</li> <li>● Finish: Gloss barrel polishing</li> <li>● Initial catch torque reference value: Approx. 0.8N·m/hinge</li> </ul>
Specific use	● Canopy-type boxes
Remarks	<ul style="list-style-type: none"> <li>● Catch torque subject to margin of error; be sure to check with actual product.</li> <li>● Catch torque changes with frequency of use.</li> </ul>

상품번호 Product No.	RoHS 10	제품질량(g) Mass	코드 Code
B-1175-1	●	127	13482

- : RoHS10 대응품
- ▲: RoHS10에 대응 가능합니다.