

B-2110-WS

티타늄제



더블 걸쇠
DOUBLE SHACKLES

경험

지주

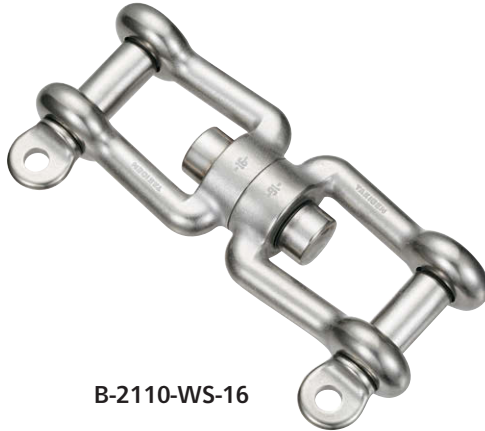

B-2110-WS-16

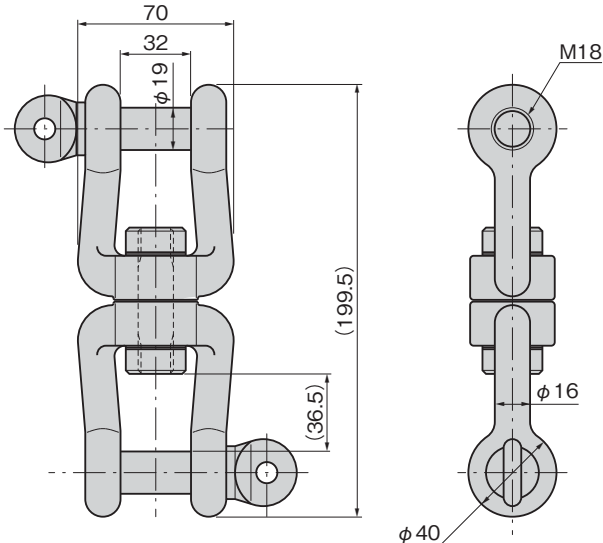

특징 Feature

- 티타늄제로 내식성이 뛰어납니다.
- It's made of titanium so it's corrosion-resistant.

사양	● 재질: 티타늄 합금 주물(Ti-6Al-4V) ● 표면 마무리: 광택 배럴 연마
용도	● 항만설비·육외용 기기·환경기기
납기	● 표준품...납기는 문의해 주십시오
비고	● 스위블(B-2110-SV)과 조합도 가능합니다. ● 스텐레스제는 문의해 주십시오. ● B-2110-WS-10, 13은 중지품이 되었습니다.

Specifi- cations	● Material: Titanium alloy casting (Ti-6Al-4V) ● Finish: Gloss barrel polishing
Specific- use	● Harbor facilities, outdoor equipment and environmental equipment.
Remarks	● Combining with swivel (B-2110-SV) is possible. ● Products B-2110-WS-10 and 13 are no longer manufactured.

PERIPHERAL EQUIPMENT

주변기기
(B)

상품번호 Product No.	RoHS 10	제품질량(g) Mass	코드 Code
B-2110-WS-16	✓	680	12926

- : RoHS10 대응품
- ▲: RoHS10에 대응 가능합니다.

TAKIGEN
종합 26
933