

C-453

철재



C-453

특징 Feature

- 미달이 문의 원터치 록이 가능합니다.
 - 로드로 원격 조작이 가능합니다.
 - 진동·충격에 강한 설계입니다.
 - 도어 상하에 내장할 수 있으므로 확실하게 닫을 수 있습니다.
 - 좌우 겸용형
- The sliding door can be operated by one touch.
 - The remote control can be performed by using the rod.
 - Designed to be highly resistant to vibration and impact.
 - The product can be built in the top and bottom to the door so the door will shut.
 - This product may be installed for either right-hand or left-hand use.

미달이 문용 도어 캐치
SLIDE DOOR CATCHES

사양

- 재질: 냉간 압연 강판(SPCC)
- 표면 마무리:
본체/아연 도금 크로메이트 처리 (MFZn-C)
캠부/담금질 처리
- 부속품: 링키지부쉬(φ4 로드용)

용도

- 특장차·보틀카·각종 미달이 문



- 쾌적하게 사용하기 위해 수시로 윤활 스프레이 등을 주입하여 동작 확인해 주십시오.

Specifications

- Material: Cold rolled steel plate (SPCC)
- Finish: Main unit: Zinc plating chromate treatment (MFZn-C)
Cams: Quenching

Specific-use

- Accessories: linkage bushing (For φ4 rod)
- Specially equipped vehicles, bottle conveying vehicles, various kinds of sliding doors
- For smooth operation, lubricate it by oil spray at certain intervals and check the operation.

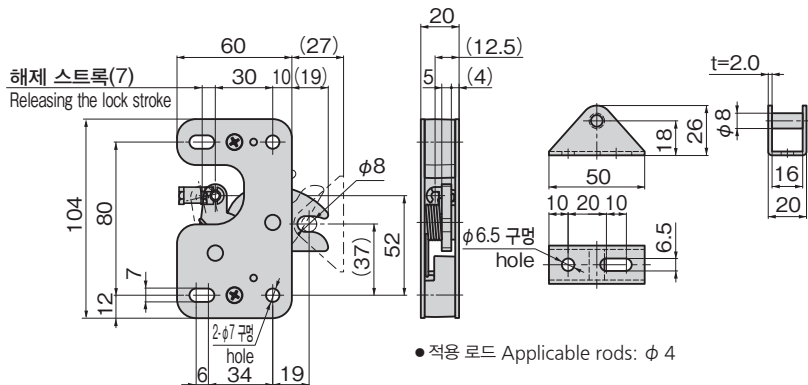

● 적용 로드 Applicable rods: φ 4

상품번호 Product No.	RoHS 10	제품질량(g) Mass	코드 Code
C-453		400	21514

- RoHS10 대응품
- ▲: RoHS10에 대응 가능합니다.