

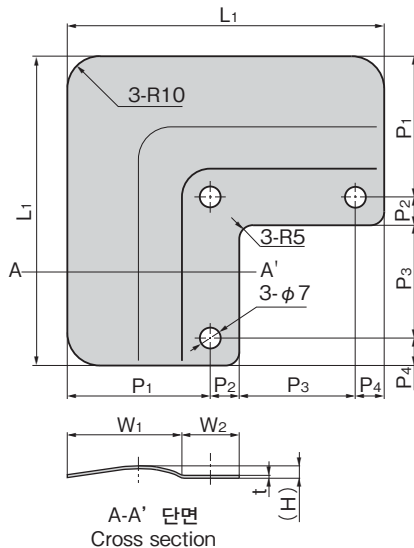

FC-1784-C-1



특징 Feature

- 패킹 코너부를 보호하여 방수성을 향상시킵니다.
- 스테인레스제로 내식성이 뛰어납니다.
- Protects the corner of the packing and improve the waterproofs.
- Stainless steel, product of excellent corrosion resistance.

- | | |
|----|----------------------------|
| 사양 | ● 재질: 스테인레스 강판 경면재(SUS304) |
| 용도 | ● H 고무 사용 도어의 코너부 |
| 납기 | ● 표준품...납기는 문의해 주십시오 |

- | | |
|-----------------|---|
| Specifi-cations | ● Material : Stainless steel, mirror-like ground (SUS304) |
| Specific use | ● At the corner of the door using H packing |

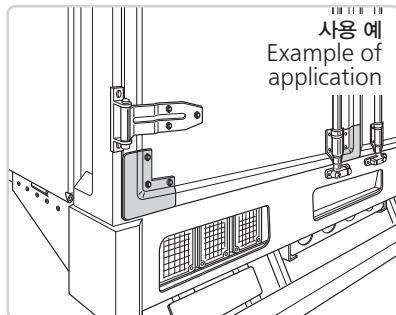

상품명 Product No.	RoHS 10	L1	W1	W2	(H)	t	P1	P2	P3	P4	제품질량(g) Mass	코드 Code
FC-1784-C-1	●	155	55	25	6	1	68	12	55	20	145	62555
FC-1784-C-2	▲	110	40	20	4	0.8	50	10	40	10	60	62556

●: RoHS10 대응품 ▲: RoHS10에 대응 가능합니다.