

# LE-452

아연합금제



## 전자 록 아웃사이드 평면 핸들 ELECTROMAGNETIC LOCK OUTSIDE FLUSH HANDLE

ELECTRIC LOCKS 전기 자물쇠 시스템 솔레노이드 록 메커니즘 록

솔레노이드를 내장하여 전기적으로 해제할 수 있습니다



### 내부 회로도 Internal circuit diagram

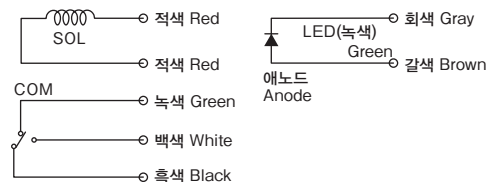

핸들 개폐 신호(핸들 닫힘 시: 녹색-흑색/열림 시: 녹색-백색)  
Handle open/close signal (handle closed: Green - Black/Opened: Green - White)

### 도어 패널 가공 참고도 Reference diagram: door panel drilling

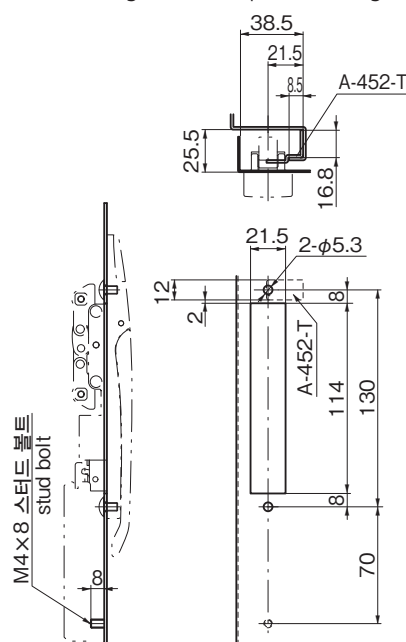

단말 유닛의 부착 방법은 A-452, 254페이지를 참조하십시오.  
Please refer to A-452 on page 254 for how to install a terminal unit.

### 사용 예 Examples of application



### 부착 방법 Installation method

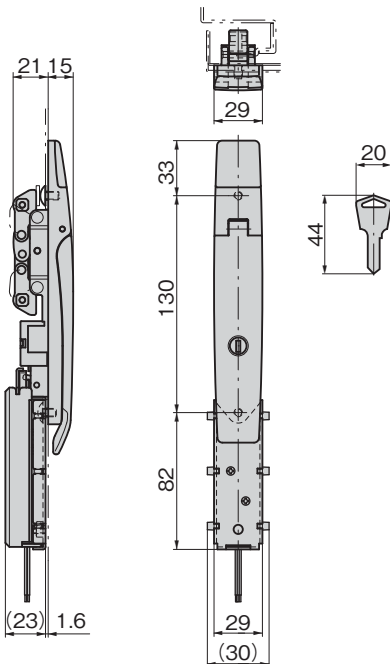
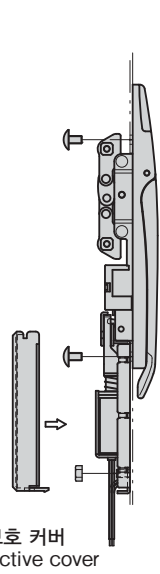

### 특징 Feature

- A-452(P.254)의 전자 록 타입입니다.
- 단말 유닛(A-452-S, A-452-P)과 조합하여 사용하면 다점 조임 할 수 있습니다. 높은 서버 랙에 최적입니다.
- 솔레노이드를 내장, 전기적으로 해제할 수 있습니다.
- 핸들 개폐 신호를 출력할 수 있습니다.
- 비상 시에는 열쇠로 해제합니다.
- LED로 핸들 개폐를 확인할 수 있습니다.
- Electromagnetic lock version of A-452 (page 254).
- Can be used combined with a terminal unit (A-452-S, A-452-P) to provide multi-point locking. Ideal for tall server racks.
- Built-in solenoid for electrically unlocking.
- Capable of outputting handle open/close signal.
- Can be unlocked with a key in emergency.
- LED allows handle open/close to be checked.

사양	● 재질: 아연합금(ZDC) ● 표면 마무리: 아크릴 도장(블랙) ● 정격전압: DC24V±5%(연속정격) ● 소비전류: 125mA ● 소비전력: 3W ● 핸들 개폐 신호: DC30V/0.1A(저항부하) ● LED 정격: DC3.3V/20mA ● 사용 주위 온도: -5 ~ +40°C(동결하지 않을 것) ● 사용 주위 습도: 85%RH 이하(결로가 없을 것) ● 부속품: 보호 커버·트러스 나사 M5×10· 너트·키 2개
용도	● 서버 랙·전자기기용 케이스
납기	● 특수품...납기는 문의해 주십시오
비고	● 기타 회로 또는 배선 변경에 대해서는 문의해 주십시오. ● 마스터 시스템, 지정 번호, 열쇠가 다른 타입도 제작합니다. ● 방수 구조는 아닙니다. 옥내에서의 사용을 권장합니다. ● LED에 저항은 내장되지 않습니다.

Specifications	● Material: Zinc alloy (ZDC) ● Finish: Acrylic baked (BLACK) ● Rated voltage: DC24V ±5% (constant rating) ● Current power: 125mA ● Power consumption: 3W ● Handle open/close signal: DC30V 0.1A (resistance load) ● LED rating: DC3.3V/20mA ● Ambient temperature: -5°C to +40°C (non-condensing) ● Operating humidity range: 85% RH or less (non-dewning) ● Accessory: Protective cover, M5 X 10 truss screws, nut, two keys
Specific use	● Server racks nad electronics cases
Remarks	● Contact us for other circuits or change of wiring. ● Master system, specified number, key differences can also be made. ● Not waterproof construction. Indoor use is recommended ● Resistor is not built into LED.

상품번호 Product No.	RoHS 10	제품질량(g) Mass	코드 Code
LE-452-1-1	●		50378
A-452-P	●	4	04676
A-452-S	●	28	04673
A-452-T	●	6	04677

●: RoHS10 대응품  
▲: RoHS10에 대응 가능합니다.  
키 플랜에 따라 가격이 바뀝니다. 상세 내용은 문의해 주십시오.  
Price changes according to key plan.  
Contact us for details.