



클린룸 내의 운반에 최적



K-1560G-125-UR

K-1560R-125-UR

[K-1560G]

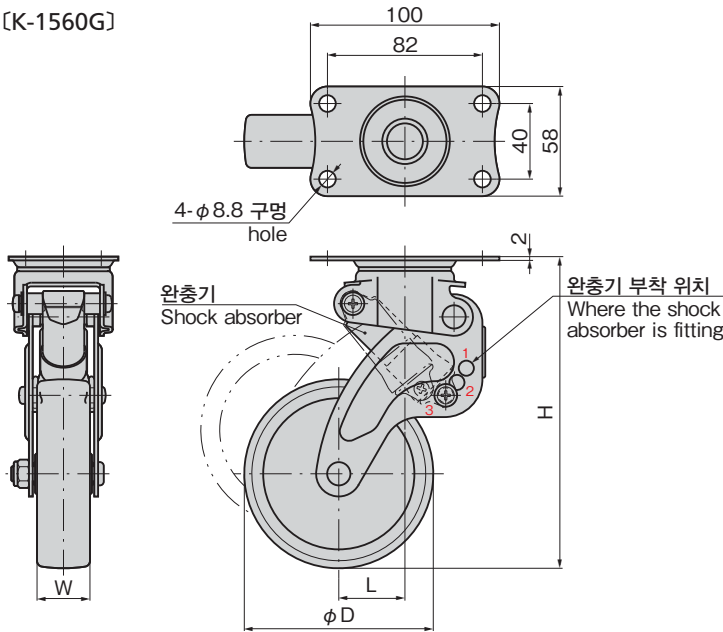

[K-1560R]

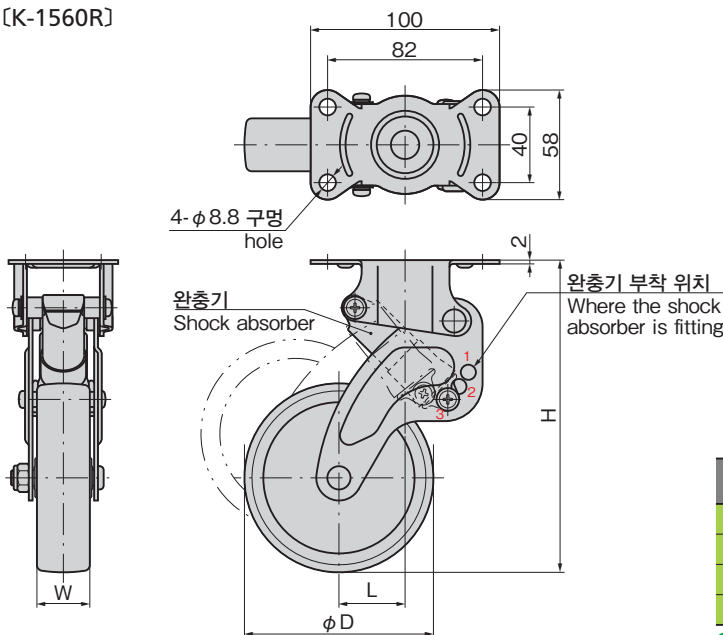

특징 Feature

- 소형 완충기(쇼크 업소버) 부착으로 충격이나 진동·소음을 억제합니다. 진동 가속도는 쇼크 업소버가 없는 캐스터의 10분의 1. 그레이팅 위를 주행할 때 먼지 상승량은 8분의 1.
- 내마모 성능이나 찢김 강도가 뛰어난 도전 우레탄을 사용하고 있기 때문에 정전기 장애나 먼지의 흡착을 방지할 수 있습니다.
- 완충기 부착 위치를 변경함으로써 3종류의 기준 하중을 설정할 수 있습니다. (100N/200N/300N) 초기 설정 300N.
- Small built-in shock absorbers reduce impact, vibration and noise. Vibration acceleration is one-tenth of casters without shock absorbers and the amount of dust raised when traveling on grating is one-eighth.
- The use of hard-wearing, tear-resistant conductive urethane prevents static electricity problems and dust adherence.
- Three standard load settings are possible by changing the position of the shock absorbers (100N, 200N, 300N). Initial setting 300N.

사양	• 재질: 본체/냉간 압연 스테인레스 강판 (SUS304) 차륜/우레탄
용도	• 정밀기기·운반용 대차
납기	• 표준품...납기는 문의해 주십시오
비고	• 스톱퍼 부착·회전 나사식도 있습니다. • 기재된 기준 하중은 허용 하중이 아닙니다. 가장 충격 흡수 효과를 얻을 수 있는 하중을 나타냅니다. • 쾌적하게 사용하기 위해 수시로 윤활 스프레이 등을 주입하여 동작을 확인해 주십시오. (완충기에는 주입하지 마십시오.) • 기기에 부착한 상태에서 기준 하중을 변경하지 마십시오. • 높이 및 편심 치수는 완충기의 신축에 따라 달라집니다.

Specifications	• Material: Main body: Cold rolled stainless steel plate (SUS304) Wheels: Urethane
Specific use	• Precision equipment, pushcarts
Remarks	• Wheels with stoppers and swivel screw-type wheels are also available. • The indicated standard load is not the allowable load, but the load at which the best shock absorbing effect is obtained. • For smooth operation, lubricate as needed with an oil spray and check operation. (Do not lubricate the shock absorbers.) • Do not change the standard load when the casters are fitted to the equipment. • Height and offset changes with expansion and contraction of shock absorber.

완충기 부착 위치 Where the shock absorber is fitting	기준 하중 N Standard load
1	100
2	200
3	300

상품번호 Product No.	RoHS 10	φD	H	L	W	제품질량(g) Mass	코드 Code
K-1560G-100-UR	●	100	165~142	35~58	28	755	31442
K-1560G-125-UR	●	125	186~161	42~67	32	890	31443
K-1560R-100-UR	●	100	165~142	35~58	28	650	31444
K-1560R-125-UR	●	125	186~161	42~67	32	785	31445

●: RoHS10 대응품 ▲: RoHS10에 대응 가능합니다.