



FD-72

특징 Feature

- 도어를 아래 방향으로 평행 이동으로 여는 쇠장식입니다.
- 높은 위치의 수납 박스 등에 최적입니다.
- 스프링에 의해 가벼운 개폐 조작력이 있습니다.
- 도어 개폐 시의 충격을 흡수하는 댐퍼를 내장.
- Fittings for opening a door downward in parallel.
- Ideal for storage boxes, etc. located at a height.
- Springs allow opening and closing with little strength required.
- Built-in damper for absorbing shock when opening and closing a door.

사양	<ul style="list-style-type: none"> <li>• 재질: 냉간 압연 강판(SPCC)</li> <li>• 표면 마무리: 아연 도금 크로메이트 처리 (MFZn-C)</li> <li>• 사용 온도 범위: 5~40°C</li> <li>• 적용 도어 중량: 약 5~6kg</li> </ul>
용도	• 수납 박스
납기	• 표준품...납기는 문의해 주십시오
비고	<ul style="list-style-type: none"> <li>• 강력한 스프링이 내장되어 있습니다. 부착 시 및 사용 시에는 암에 손가락이 끼지 않도록 주의해 주십시오.</li> <li>• 스프링 반력 조정 볼트는 좌우의 쇠장식으로 균등하게 조절해 주십시오. 또한 필요 이상으로 볼트를 돌리지 마십시오. (적용 공구: 육각 스패너 공칭 5)</li> </ul>

Specifications	<ul style="list-style-type: none"> <li>• Material: Cold Rolled Steel Sheet (SPCC)</li> <li>• Finish: Zinc plating chromate (MFZn-C)</li> <li>• Operating temperature range: 5 to +40°C</li> <li>• Applicable door weight: Approx. 5 to 6kg</li> </ul>
Specific use Remarks	<ul style="list-style-type: none"> <li>• Storage boxes</li> <li>• Powerful spring built in. Be careful not to let fingers get caught in arm while installing or in use.</li> <li>• Be sure to adjust spring reaction force adjustment bolts evenly on both right and left fittings. Do not turn the bolts more than necessary. (Usable tool: hexagon wrench 5)</li> <li>• Position handle on door so that opening/closing action is done from the center of the door in the widthwise direction.</li> <li>• Bar is sold separately (custom-made). Use a bar when the width of the opening W exceeds 300mm (depends on rigidity, etc. of door).</li> </ul>

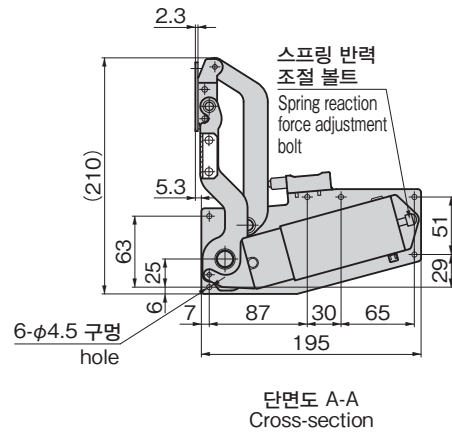
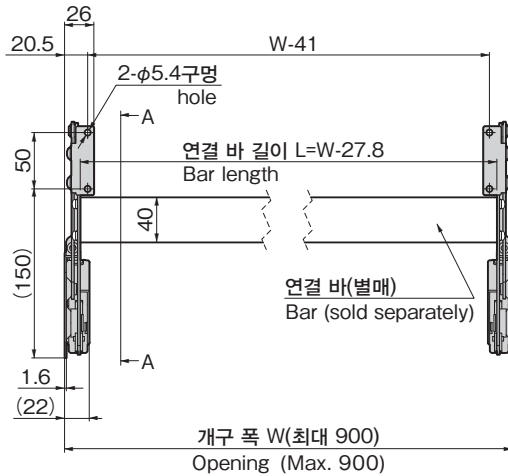

작동도 Operation drawing

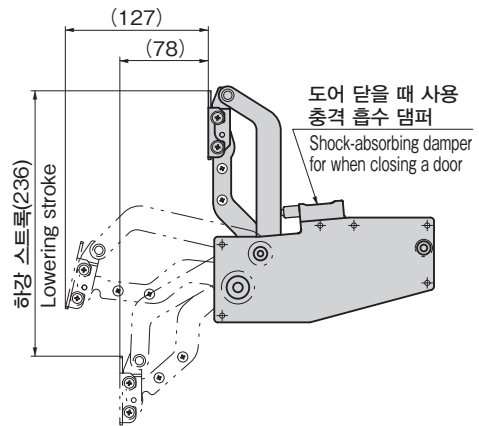

사용 예  
Example of application

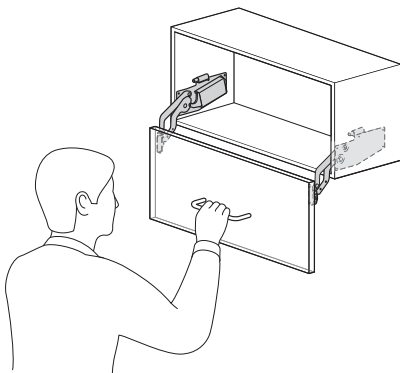

상품번호 Product No.	RoHS 10	제품질량(g) Mass	코드 Code
FD-72	●	1,400	64254

●: RoHS10 대응품 ▲: RoHS10에 대응 가능합니다.