

증기를 내보냄=화상 방지

특징 Feature

- 한 번 레버를 당기면 도어가 약 12mm 열리며, 다시 레버를 당기면 전부 열립니다. 증기를 빼 낼 필요가 있는 경우에 최적입니다.
- 손을 잡는 부분에 비닐 코팅을 한 내열 타입입니다. (100°C까지)
- 캐치는 부착 위치, 조임 마진을 미세 조정할 수 있습니다.
- 좌우 겸용형
- Pulling the lever once opens the door approx. 12mm and pulling the lever again opens the door fully. (suitable for the cases moisture needs to be removed)
- Grip is a vinyl-coated, heat-resistant type (Up to 100°C).
- Catch installing position and tightening margin can be adjusted.
- For both left-hand and right-hand use.



키 No.0200 Key



FA-635



사양	<ul style="list-style-type: none"> <li>• 재질: 아연합금(ZDC)</li> <li>• 앞면 마무리: 크롬 도금(MZCr)</li> <li>• 열쇠 번호: 0200</li> <li>• 부속품: 키 2개·캐치</li> </ul>
용도	<ul style="list-style-type: none"> <li>• 주방용기기·의료용기기·시험기 등의 중형·경량 대형 도어용</li> </ul>
비고	<ul style="list-style-type: none"> <li>• 부착 시, 본체·캐치의 센터 위치 마크가 일치한 것을 확인해 주십시오.</li> <li>• 부착한 후 동작 확인을 해주십시오. 2단계 조작을 할 수 없는 경우에는 본체와 캐치의 조정을 다시 해주십시오.</li> </ul>
Specifications	<ul style="list-style-type: none"> <li>• Material: Zinc alloy (ZDC)</li> <li>• Finish: Chrome plating (MZCr)</li> <li>• Key No.: 0200</li> <li>• Accessories: Two keys and catch</li> </ul>
Specific-use	<ul style="list-style-type: none"> <li>• Medium and lightweight large-sized doors for kitchen, medical, inspection and other equipment</li> </ul>
Remarks	<ul style="list-style-type: none"> <li>• When installing, check that the main body and catch center marks are adjusted.</li> <li>• On completion of installation, check that the handle operates properly. If two steps do not function properly, adjust the main body and catch again.</li> </ul>

캐치 높이 조정 방법  
Method of Adjusting Catch Height

1. 육각 구멍볼이 볼트를 제거한다.
2. 캐치 팁 높이 조정 축을 마이너스 드라이버로 회전시켜서 본체와의 접합을 조정한다.
  - 우회전하면 캐치 팁이 내려간다.
  - 좌회전하면 캐치 팁이 올라간다.
 조정 후에 조정 축의 홈을 우측 그림(A)과 같이 각 구멍의 네 모서리 방향에 맞춘다.
3. 높이 조정 후에 각위서의 돌출부를 회전축의 홈에 맞추어 육각 구멍볼이 볼트로 고정한다.
  1. Remove hex socket bolt.
  2. Turn catch height adjustment pin with minus driver to adjust engagement with main body.
    - Catch lowers when turned to right.
    - Catch rises when turned to left.
 After adjusting, match groove on adjustment pin with corners of square hole as shown in figure (A) at right.
  3. After adjusting height, fasten with hex socket bolt, ensuring projection on corner washer is matched with groove on adjustment pin.

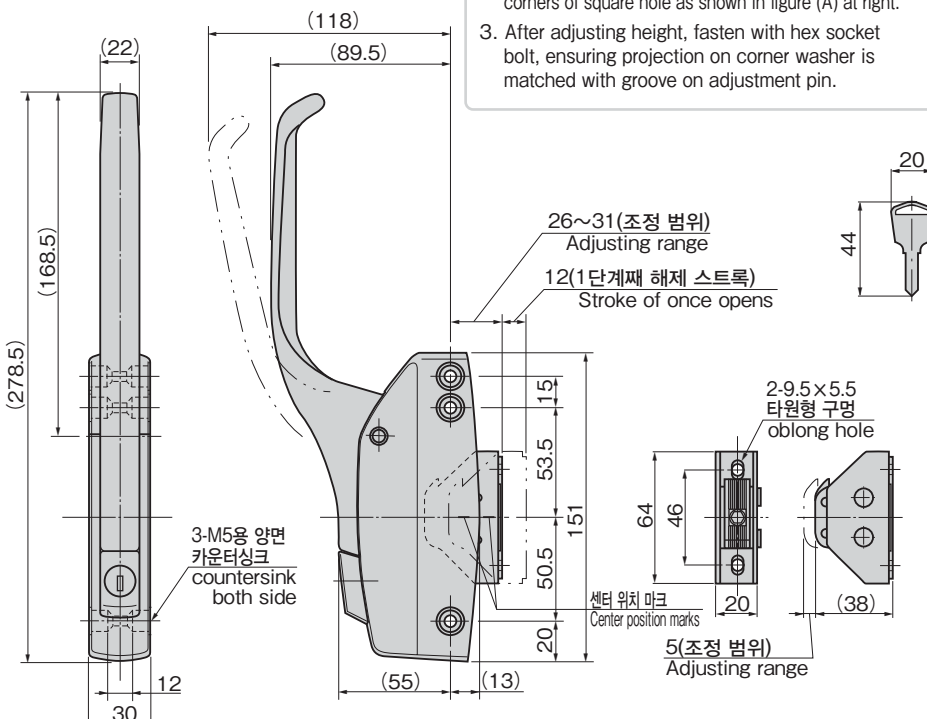
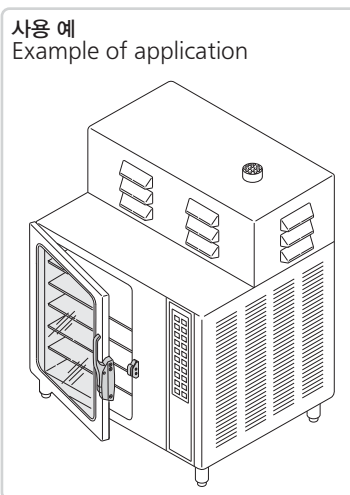
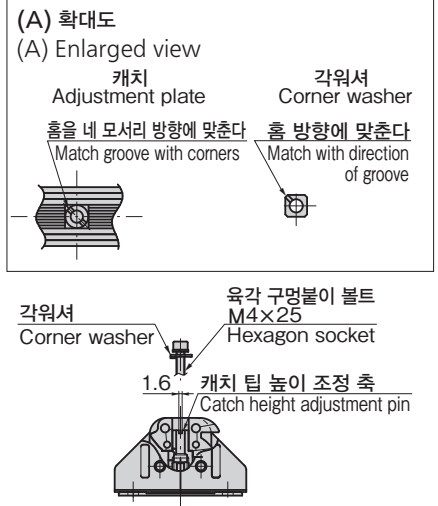

상품 번호 Product No.	RoHS 10	코드 Code
FA-635	▲	60624

●: RoHS10 대응품  
▲: RoHS10에 대응 가능합니다.