

AC-100-E

아연합금제



로드 컨트롤러 부착 방수 플랫 핸들 CENTER CONTROLS FOR RODS

센터가 쉽게 결정됩니다



키 No.TAK60 Key

키 No.0200 Key

AC-100-E

작동 예
Example of operation

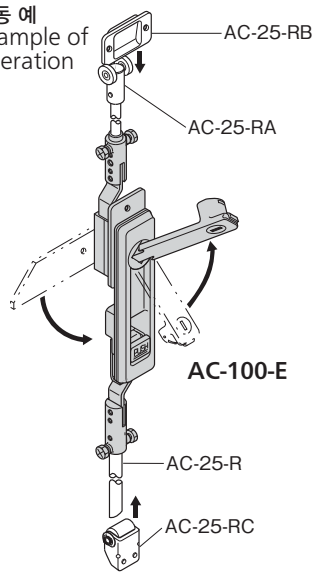

AC-100-E

굽힘 가공이 필요하지 않고 센터가 정해집니다.
Center can be determined without bending.

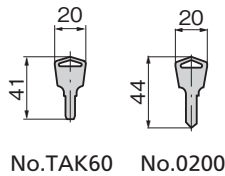

No.TAK60 No.0200

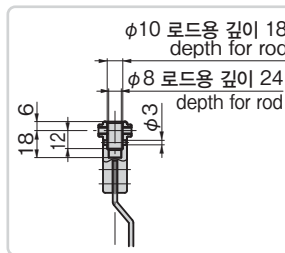

패널 구멍 치수
Panel drilling dimensions

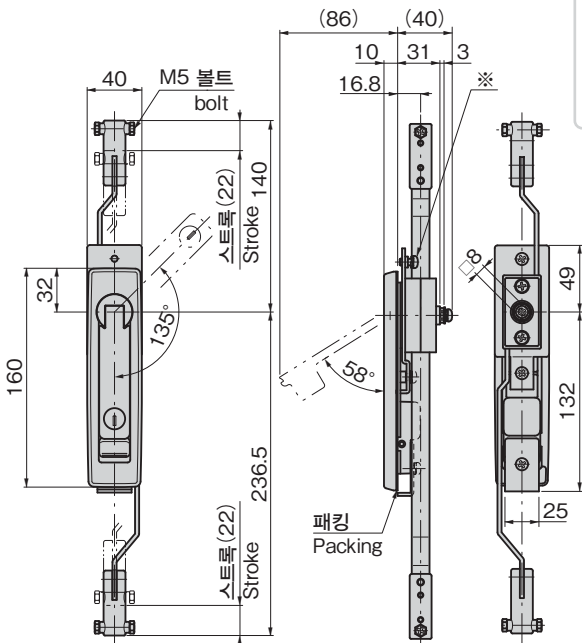
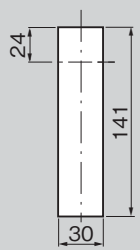

특징 Feature

- 로드는 스트레이트에 부착합니다.
- 굽힘 가공이 필요하지 않고 센터가 정해집니다.
- 자물쇠는 조작성이 뛰어난 방진 셔터 내장 신형 리버 시틀 키 TAK60을 표준 부착(AC-100-E-TAK60)
- 핸들은 부착하기 쉬운 스윙 플랫 타입
- 스톱퍼와 맞추어 3점 조임을 할 수 있습니다.
- 방수 타입(O링·시트 패킹 사용)
- 좌우 겸용형(컨트롤 센터를 뒤집으면 좌우를 바꿀 수 있습니다.)
- Rod is installed straight.
- Center can be determined without bending.
- The lock comes standard with the TAK60, a new-style reversible key with an easy-to-use dustproof shutter. (AC-100-E-TAK60)
- Handle is an easy-to-operate swing flush type.
- Three-point tightening is enabled with the stopper plate. (AC-100-E-TAK60)
- Waterproof. (using O-ring and sheet packing)
- For both left-hand and right-hand use. (the left-hand or right-hand use can be changed by reversing the control center)

사양

- 재료: 아연합금(ZDC)
- 앞면 마무리:
핸들/서치라이트 크롬 도금(MZCr)
컨트롤 센터/크롬 도금(MZCr)
- 열쇠 번호: TAK60·0200
- 최대 적용 판 두께: 3.2mm
- 부속품: 키 -2개
- 제품질량: 760g

용도

- 큐비클·배분전반·제어반

비고

- 도어의 조임에는 로드용 롤러 유닛 AC-25-RA·RB·RC(640페이지)와 조합해서 사용해 주십시오.
- 로드는 $\phi 8 \cdot \phi 10$ 겸용형
- L형 핸들 타입 AC-100-A는 486페이지, 탈착 핸들 타입 AC-100-NB는 443페이지를 참조하십시오.
- 본 제품의 스톱퍼 부착용 나사는 풀림 방지를 위해 '풀림 방지제'를 도포할 것을 권장합니다.

Specifications

- Material: Zinc alloy (ZDC)
- Finish: Handle: Satellite chrome plating (MZCr). Control center: Chrome plating (MZCr)
- Key No.: TAK60, 0200
- Max. applicable panel thickness: 3.2mm
- Accessories: Two keys
- Mass: 760g

Specific use

- Cubicles, power/distribution boards etc.

Remarks

- Use the rod roller unit AC-25-RA/PB/RC (on page 640) together for tightening door.
- Rod is used for $\phi 8$ and $\phi 10$.
- For L-shaped handle type AC-100-A, see page 486 and for slip-joint handle type AC-100-NB, see page 443.
- It is recommended that thread-locking fluid be used to prevent loosening of the mounting screws for the catch.

※본 나사는 핸들과 케이스 간에 틈이 생겼을 때의 조정 나사입니다.
※This screw is for adjusting any clearance that occurs between the handle and the case.

상품 번호 Product No.	RoHS 10	열쇠 번호 Key No.	코드 Code
AC-100-E-TAK60	●	TAK60	04023
AC-100-E	▲	0200	01484

●: RoHS10 대응품 ▲: RoHS10에 대응 가능합니다.

핸들·손잡이·노브·주변기기

크레온

롤러 잠금

특장 밀폐 핸들

프리저 밀폐

FLUSH SWING HANDLES
평면 스윙
평면 핸들
팝 핸들
리프트 핸들
어저스터 핸들

래치식

스내치

링크

후크식

록 핸들

L형 핸들

T형 핸들

원형 소형

누름 버튼

손잡이

노브

스톱퍼 로드

조인트 링크

와이어