

# A-495·A-496

아연합금제



## 방수 플랫 핸들 WATERPROOF FLUSH HANDLES

동일 규격으로 3종류 플랫 시리즈 최강력 타입



A-495-2-TAK60



키 No. TAK60 Key



A-496-2



키 No. 0200 Key

특징 Feature

- 플랫 핸들 시리즈 최강력 타입
- 방청 향상의 서치라이트 크롬 도금(25 $\mu$ m)
- 방수 타입(O링·시트 패킹 사용)
- 좌우 겸용형(캠과 스톱퍼를 뒤집으면 좌우를 바꿀 수 있습니다.)
- 자물쇠는 조작성이 뛰어난 방진 셔터 내장 신형 리버시블 키 TAK60을 표준 부착(A-495-TAK60·A-496-TAK60·A-497-TAK60)
- The most powerful of the flush handle series.
- Rustproof satellite chrome plating (25 $\mu$ m)
- Waterproof. (using O-ring and sheet packing)
- For both left-hand and right-hand use. (the left-hand or right-hand use can be changed by reversing the cam and stopper plate)
- The lock comes standard with the TAK60, a new-style reversible key with an easy-to-use dustproof shutter. (A-495-TAK60, A-496-TAK60, A-497-TAK60)

- 사양**
- 재질: 아연합금(ZDC)
  - 앞면 마무리: 서치라이트 크롬 도금(MZCr)
  - 열쇠 번호: TAK60·0200
  - 부속품: 스톱퍼·부착판·나사 세트·키 2개
- 용도**
- 큐비클·배분전반·제어반
- 비고**
- 도어의 조임에는 로드용 롤러 유닛(AC-25-RA·RB·RC)와 조합해서 사용해 주십시오.
  - 부착 나사를 (M5×14SW)로 변경함으로써 4mm까지의 판 두께에 대응할 수가 있습니다.
  - A-497-2은 중지 예정품이 되었습니다.
  - 본 제품의 스톱퍼 부착용 나사는 풀림 방지를 위해 '풀림 방지제'를 도포할 것을 권장합니다.

- Specifications**
- Material: Zinc alloy (ZDC)
  - Finish: Satellite chrome plating (MZCr)
  - Key No.: TAK60·0200
  - Accessories: Two keys, stopper plate, screws and installation plate
- Specific use**
- Cubicles, power / distribution and control boards.
- Remarks**
- Use the rod roller unit (AC-25-RA/RB/RC) together for tightening door.
  - It can be adapted to a panel thickness of up to 4mm by replacing the screws with M5 X 14SW.
  - A-497-2 is scheduled to be discontinued.
  - It is recommended that thread-locking fluid be used to prevent loosening of the mounting screws for the catch.

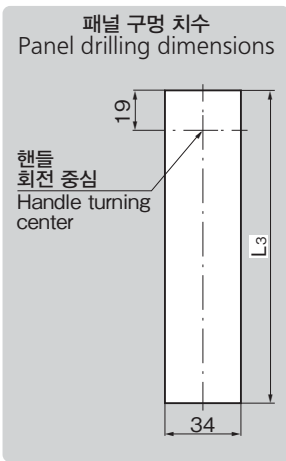
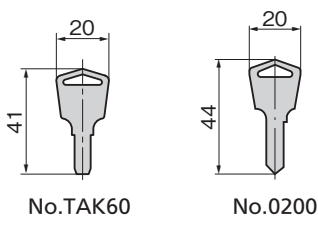
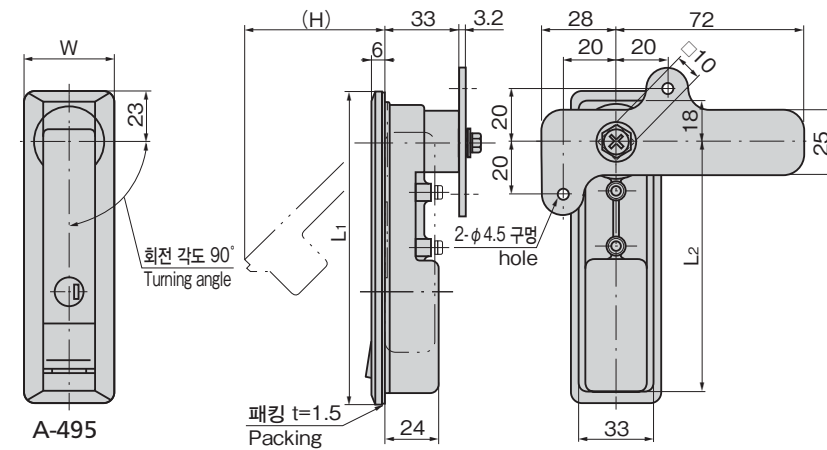

작동 예 Example of operation

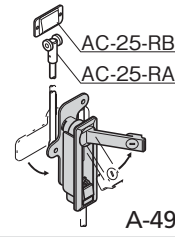

A-495-2

상품 번호 Product No.	RoHS 10	열쇠 번호 Key No.	비고 Remarks	L <sub>1</sub>	L <sub>2</sub>	L <sub>3</sub>	W	(H)	적용 판 두께 Applicable plate thickness	제품질량(g) Mass	부속 스톱퍼 Attached stopper plate	코드 Code
A-495-1-TAK60		TAK60	스윙 버튼 Swing button	175	147	166	42	96	0~2.3	800	AC-25-E-1	04118
A-495-1		0200									02677	
A-495-2-TAK60	●	TAK60	푸시 버튼 Push button	142	114	133	40	63		700	AC-25-E-1	04119
A-495-2	●	0200									01418	
A-496-2-TAK60	●	TAK60							700	AC-25-E-1	04120	
A-496-2	●	0200									01419	

●: RoHS10 대응품 ▲: RoHS10에 대응 가능합니다.

크레몬

롤러 잠금

특장 밀폐 핸들

프리즈저 밀폐

평면 스윙

평면 핸들

팝 핸들

리프트 핸들

여저스터 핸들

레이치식

스내치

링크

후크식

록 핸들

L형 핸들

T형 핸들

원형 소형

누름 버튼

손잡이

노브

스톱퍼 로드

조인트 링크

와이어