

자물쇠가 컴팩트하므로 패널내를 유효하게 사용할 수 있습니다

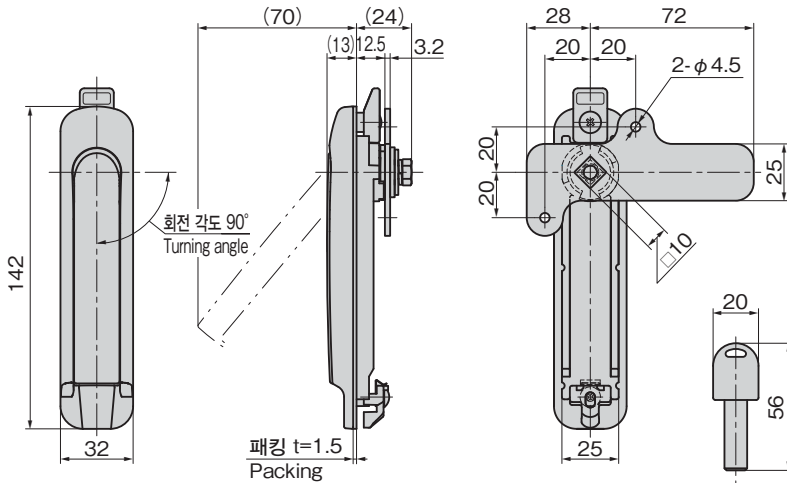

A-499

키 No. TAK40
Key



특징 Feature

- 푸시 슬라이드식 핀 텀블러 TAK40을 채용함으로써 자물쇠 부분이 콤팩트하게 수납되며, 패널면의 내외 모두에 공간을 효율적으로 이용할 수 있습니다.
- 원터치로 임시 고정할 수 있어서 작업성이 향상되었습니다.
- 좌우 겸용형(캠과 스톱퍼를 뒤집으면 좌우를 바꿀 수가 있습니다.)
- The use of the push-slide pin tumbler TAK40 enables the lock to be compact, so that both internal and external panel space may be put to effective use.
- Snap-in placement during installation provides improved workability.
- For both left-hand and right-hand use. (The left-hand or right-hand use can be changed by reversing the cam and stopper plate)

시양

- 재질: 아연합금(ZDC)
- 앞면 마무리: 아크릴계 수지 열처리 도장
- 표준색: 블랙
- 적용 판 두께: 0.5~3.2mm
- 열쇠 번호: TAK40
- 부속품: 스톱퍼·키 2개·나사 세트

용도

- 서브 랙·배분전반·제어반

비고

- 정기적으로 접동부에 윤활제를 도포해 주시기 바랍니다.
- 본 제품의 스톱퍼 부착용 나사는 풀림 방지를 위해 '풀림 방지제'를 도포할 것을 권장합니다.

Specifications

- Material: Zinc alloy (ZDC)
- Finish: Acrylic resin baked
- Standard color: Black
- Applicable panel thickness: 0.5 to 3.2mm
- Key No.: TAK40

Specific use

- Sever rack, distribution boards, control boards etc.
- Lubricant should be applied regularly to moving parts.
- It is recommended that thread-locking fluid be used to prevent loosening of the mounting screws for the catch.

Remarks

- Lubricant should be applied regularly to moving parts.
- It is recommended that thread-locking fluid be used to prevent loosening of the mounting screws for the catch.

상품 번호 Product No.	RoHS 10	제품질량(g) Mass	부속 스톱퍼 Attached stopper plate	코드 Code
A-499		427	AC-25-E-1	03649

●: RoHS10 대응품 ▲: RoHS10에 대응 가능합니다.

크레몬

플러 잠금

특장 밀폐
핸들

프리저 밀폐

FLUSH SWING HANDLES
평면 스윙
평면 핸들
팝 핸들
리프트 핸들
여저스터 핸들

래치식

스내치

링크

후크식

록 핸들

L형 핸들

T형 핸들

원형
소형

누름 버튼

손잡이

노브

스톱퍼
로드

조인트 링크

와이어

패널 구멍 치수
Panel drilling dimensions

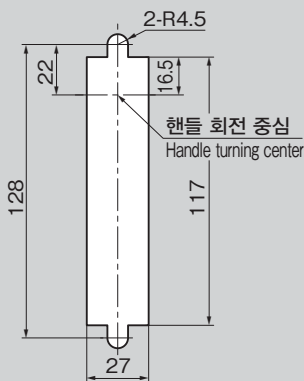

조작 방법
How to operate

