

자물쇠 강제 제거 방지 기구 내장



A-421



키 No. Z00288
Key

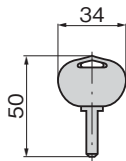
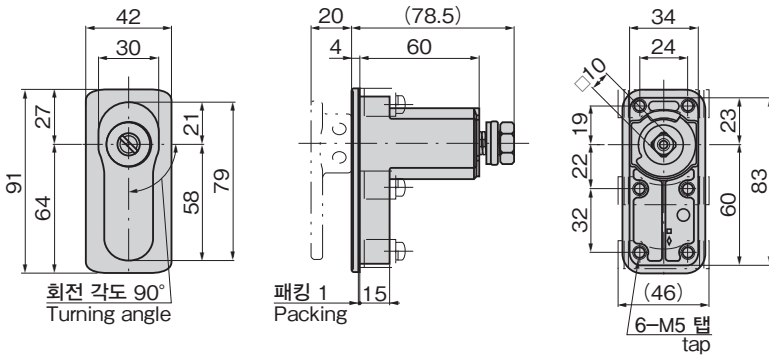

패널 구멍 치수
Panel drilling dimensions

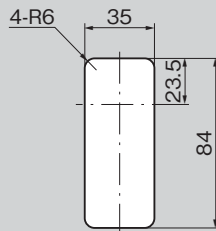

특징 Feature

- 일본자동판매시스템기계공업회 규격품 자물쇠 장착 가능
- 자물쇠 강제 제거 방지 기구
- 더블 래치 기구에 의해서 확실하게 잠글 수 있습니다.
- 핸들을 밀어 넣기만 하면 되는 원액션 잠금
- 팝 핸들 미니 A-407의 견고화 타입입니다. 패널 구멍 치수는 동일합니다.
- 표준 자물쇠는 퍼스널 코인 록(C-288)을 사용
- 좌우 겸용형(캠을 뒤집으면 좌우를 바꿀 수가 있습니다.)
- A standard lock approved by Japan Vending System Manufacturers Association can be incorporated.
- A lock-forcibly-removing prevention mechanism is used.
- Locking is ensured due to the double-latch mechanism.
- One-action locking by pushing in the handle.
- A durable type of the pop handle mini A-407. Panel drilling dimensions are same.
- Standard lock is used the personal coin lock C-288.
- For both left-hand and right-hand use. (the left-hand or right-hand use can be changed by reversing the cam)

사양	<ul style="list-style-type: none"> ● 제품질량: 580g ● 재질: 아연합금(ZDC) ● 앞면 마무리: 아크릴계 수지 열처리 도장 ● 표준색: 블랙 ● 열쇠 번호: Z00288 ● 열쇠가 다른 타입 수: 최대 17만 7,000가지 ● 부속품: 키 2개·부착판·나사 세트
용도	<ul style="list-style-type: none"> ● 자동판매기·제어반·환경기기
비고	<ul style="list-style-type: none"> ● 마스터 시스템의 교환이 가능합니다. ● 동일 열쇠 번호·키가 다른 타입·지정 번호도 제작합니다. ● 스톱퍼는 별매입니다. AC-25(630~635 페이지)의 □10 구멍 중에서 선택하십시오.

Specifications	<ul style="list-style-type: none"> ● Mass: 580g ● Material: Zinc alloy (ZDC) ● Finish: Acrylic resin baked ● Standard color: Black ● Key No.: Z00288 ● No. of max. key differences: 177,000 ● Accessories: Two keys, installation plate and screws
Specific-use	<ul style="list-style-type: none"> ● Vending machines, control boards and environment equipment
Remarks	<ul style="list-style-type: none"> ● Master system is rearrangeable. ● Stopper plate is optional. Select the AC-25 with □10-hole.(on page 630 to 635)

사용 예
Example of application

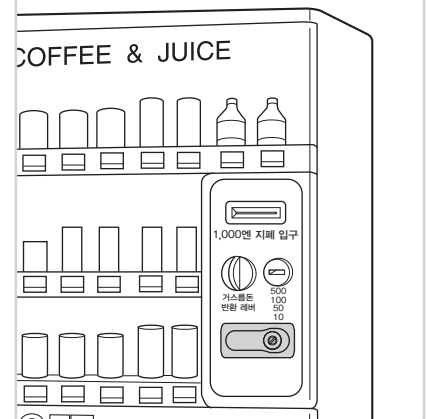

상품 번호 Product No.	RoHS 10	코드 Code
A-421		02244

- : RoHS10 대응품
- ▲: RoHS10에 대응 가능합니다.