

A-1151R-1·2
스텐레스제

AP-151R-1·2
플라스틱제

A-151R-1·2
아연합금제

래치식 평면 핸들
LATCH TYPE FLUSH HANDLES



핸들·손잡이·노브·주변기기



A-1151R-1-1



A-151R-1-1G

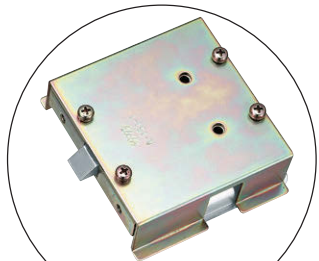

뒷면 4곳 고정 전용 타입도 제작합니다.



키 No.400 Key

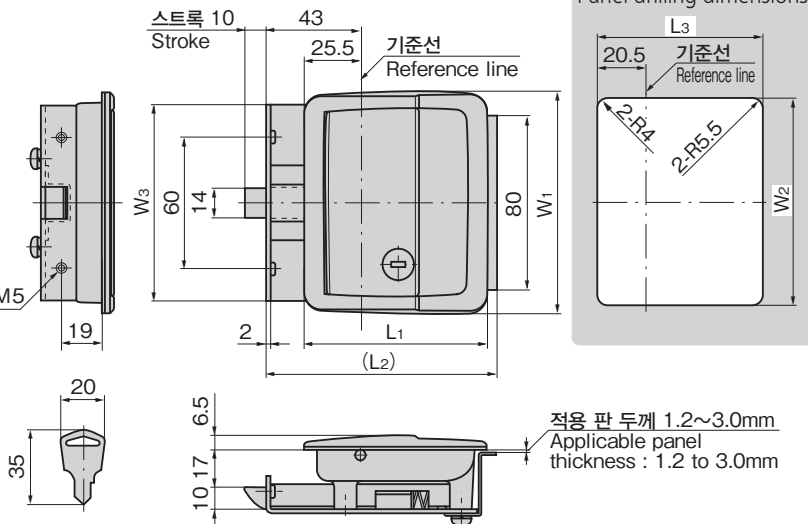

특징 Feature

- 둥근 소프트한 디자인
- 원터치로 개폐할 수 있습니다.
- A-151 시리즈와 치수 호환이 있어서 방진·방습 구조입니다.
- 방진성 향상을 위해서 열쇠부에 셔터를 내장했습니다. (표준 장착)
- Round shape makes the appearance soft.
- Opening and closing can be performed by one touch.
- Dustproof and moistureproof, structure with the dimensions compatible with A-151 series.
- For improvement in dustproof, lock has shutter. (Installed as a standard)

[A-1151R]

- 사양
- 재질: 본체/스텐레스강 주물(SUS304)
케이스/스텐레스 강판(SUS304)
 - 표면 마무리: 비즈 슛

[AP-151R]

- 사양
- 재질: 본체/AAS 수지
케이스/냉간 압연 강판(SPCC)
 - 표준색: 블랙

[A-151R]

- 사양
- 재질: 본체/아연합금(ZDC)
케이스/냉간 압연 강판(SPCC)
 - 앞면 마무리: 서치라이트 크롬 도금(MZCr)
 - 열쇠 번호: 400
 - 적용 판 두께: 1.2~3.0mm
 - 부속품: 부착판·나사 세트·키 2개

용도

● 특장차·건설기기·철도차량·버스

비고

- 래치와 핸들은 연동하기 때문에 도어 잠금을 확실하게 확인할 수 있습니다. (AP-151R/A-151R)
- 전용 스트라이커 A-151-ST-2(364페이지)도 있습니다.
- 건설기계 사양도 개발중. (AP-151-RK)
- 방진 셔터 내장 리버시블 키(R440)도 가능합니다.
- 도어의 사양에 따라 래치부 옆의 부착 구멍을 사용할 수 없는 경우에 사용하는 셋팅 플레이트도 있습니다. (특주품)
- AP-151 시리즈(수지제)의 플레이트 부착 나사는 '탭핑 나사'를 사용하고 있습니다. 풀림 방지제의 도포나 고속 회전 드릴로 부착·과다 조임은 나사부 파손의 원인이 됩니다. (조임 추천 토크 값: 1.5Nm)
- 풀림 방지제 등 용제를 사용할 때는 충분히 검증을 실시해 주십시오. (AP-151R)
- 잠금 시에도 도어를 닫을 수 있는 단동 타입도 제작 가능합니다. (AP-151R/A-151R)

[A-1151R]

- Specifi-cations
- Material: Main unit: Cast stainless steel (SUS304)
Case: Stainless steel plate (SUS304)
 - Finish: Beads shot

[AP-151R]

- Specifi-cations
- Material: Main unit: AAS resin
Case: Cold rolled steel (SPCC)
 - Standard color: Black.

[A-151R]

- Specifi-cations
- Material: Main unit: Zinc alloy (ZDC)
Case: Cold rolled steel (SPCC)
 - Finish: Satellite chrome plating (MZCr)
 - Key No.: 400
 - Applicable panel thickness: 1.2 to 3.0mm
 - Accessories: Installation plate, screws and two keys

Specifi-cation

- Remarks
- Specially equipped vehicles, construction machinery, trains, buses
 - Because the latch and the handle are inter-locked, the user can confirm that the door is closed securely. (AP-151R/A-151R)
 - Striker (A-151-ST-2) for exclusive use is also available. See page 364.
 - The specification for construction machinery is under development. (AP-151-RK)
 - The reversible key lock with the dust shutter (R440) is also available.



- The screw for installing the plate of the AP-151 Series (resin) is a tapping screw. Coating with thread-locking fluid or inserting/tightening the screws too tightly with a high-speed rotary drill may damage the screw parts. (Recommended tightening torque: 1.5Nm)
- Be sure to test adequately when using a solvent such as thread-locking fluid. (AP-151R)

| 상품 번호 Product No. | RoHS 10 | 비고 Remarks | 제품질량(g) Mass | 코드 Code |
|----------------------|------------|--------------------|-----------------|------------|
| A-1151R-1-1 | ● | 열쇠 포함 With lock | 650 | 03138 |
| A-1151R-1-2 | ● | 열쇠 없음 Without lock | 640 | 03139 |
| A-1151R-2-1 | ● | 열쇠 포함 With lock | 540 | 03142 |
| A-1151R-2-2 | ● | 열쇠 없음 Without lock | 530 | 03143 |
| A-151R-1-1 | ● | 열쇠 포함 With lock | 680 | 01488 |
| A-151R-1-2 | ● | 열쇠 없음 Without lock | 670 | 01489 |
| A-151R-2-1 | ● | 열쇠 포함 With lock | 580 | 01490 |
| A-151R-2-2 | ● | 열쇠 없음 Without lock | 570 | 01491 |
| AP-151R-1-1-Black | ● | 열쇠 포함 With lock | 370 | 01448 |
| AP-151R-1-2-Black | ● | 열쇠 없음 Without lock | 360 | 01449 |
| AP-151R-2-1-Black | ● | 열쇠 포함 With lock | 370 | 01450 |
| AP-151R-2-2-Black | ● | 열쇠 없음 Without lock | 360 | 01451 |

●: RoHS10 대응품 ▲: RoHS10에 대응 가능합니다.

| 상품 번호 Product No. | | | | | L1 | (L2) | L3 | W1 | W2 | W3 |
|----------------------|----------|-------------------------------|-------------|-----------------------------------|----|------|----|-----|----|----|
| SUS | ZDC | ZDC (역래치) (reversed latch) | 수지 Resin | 수지(역래치) Resin (reversed latch) | | | | | | |
| A-1151R-1 | A-151R-1 | *A-151R-1-□G | AP-151R-1 | *AP-151R-1-□G | 83 | 105 | 73 | 102 | 93 | 90 |
| A-1151R-2 | A-151R-2 | *A-151R-2-□G | AP-151R-2 | *AP-151R-2-□G | 73 | 95 | 63 | 92 | 83 | 80 |

역래치 타입도 같은 치수입니다. The reversed latch type has the same dimensions.
※역래치 사양은 특주품입니다. ※The reverse latch specification is made to order.