



A-1521



특징 Feature

- 진동·충격 등에 강한 스내치 록식의 평면 핸들입니다.
- 도어면의 돌기가 적은 평면 타입입니다.
- 모두 스텐레스제로 내식성이 뛰어납니다.
- A vibration-/shock-resistant snatch-lock type flat handle.
- A flat type handle with little projections from door surface.
- Made of all-stainless steel with superior corrosion resistance.

사양	● 재질: 레버: 스텐레스강 주물(SUS304) 본체: 냉간 압연 스텐레스 강판(SUS304)
	● 표면 마무리: 광택 배럴 연마 ● 최대 적용 판 두께: 3.0mm ● 부속품: 부착판(캐치는 부속되어 있지 않습니다.)
용도	● 보냉고·식품 기계
비고	● 캐치는 부속되어 있지 않습니다. ● A-1151R-B, C-1450용 캐치 등을 사용할 수 있습니다.

Specifications	● Material: Lever: Stainless steel casting (SUS304) Main body: Cold-rolled stainless steel plate (SUS304)
	● Surface finish: Gloss barrel polishing ● Max. applicable panel thickness: 3.0mm ● Accessories: Fitting plate (with no strike)
	● Refrigerator vehicles and food machinery
Specific use	● Striker is optional.
Remarks	● A striker such as for A-1151R-B or C-1450 can be used.

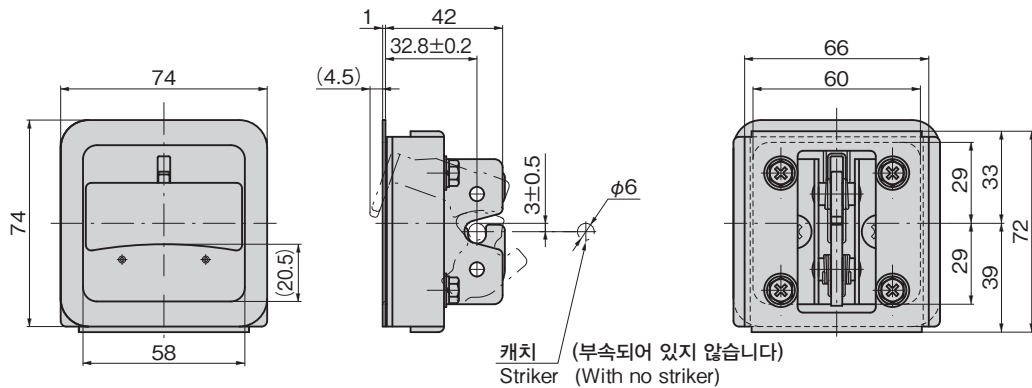

캐치 (부속되어 있지 않습니다)  
Striker (With no striker)

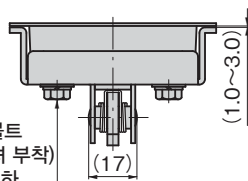

십자 구멍볼이 육각 볼트  
M5×10 (S.W., 평와셔 부착)  
조임 토크=3(N·m) 이하  
Cross-recessed hex. headed bolt  
(with S.W. and flat washer)  
Fastening torque = 3 (N·m) or less

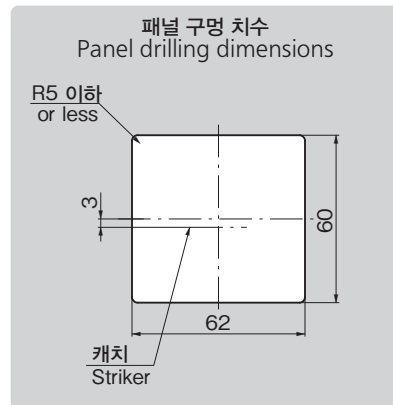

상품명 Product No.	RoHS 10+	제품질량(g) Mass	코드 Code
A-1521	●	300	04300

●: RoHS10 대응품  
▲: RoHS10에 대응 가능합니다.

- 크레온
- 틀러 잠금
- 특장 밀폐 핸들
- 프리즈 밀폐
- 평면 스윙
- 평면 핸들
- 팝 핸들
- 리프트 핸들
- 어저스터 핸들

래치식

스내치

링크

후크식

록 핸들

L형 핸들

T형 핸들

원형 소형

누름 버튼

손잡이

노브

스토퍼 로드

조인트 링크

와이어