

B-500N-1-Silver 실버

B-500N-1-Black 블랙

특징 Feature

- 수지 부쉬를 사용해서 파티클 발생을 억제할 수 있습니다.
- 알루미늄제로 경량입니다.
- 알루미트 처리를 해서 내식성이 뛰어납니다.
- 축은 스텐레스제입니다.
- 좌우 겸용형입니다.
- Because resin bush is used, the generation of the particle is suppressed.
- It is light made of aluminum.
- Alumite-treated for greater corrosion resistance.
- Shaft is stainless steel-made.
- For both right or left type.

사양	● 재질: 본체/알루미늄 합금 압출재 (A6061) 축/스텐레스 강봉(SUS304) 부쉬/폴리아세탈(POM) ● 표면 마무리: 알루미트 처리
용도	● 디자인성을 추구하는 각종 케이스
비고	● 기존품 B-500과는 개량을 위해 판 두께, 축 중심 위치가 다릅니다.
Specifications	● Material: main body: Extended aluminum alloy (A6061) shaft: Stainless steel bar (SUS304) bush: polyacetals (POM) ● Finish: Alumite treatment
Specific use	● Various cases from which design is requested.
Remarks	● Differ from previous model B-500 in plate thickness and position of shaft center due to product improvement.

긴 경첩

평경첩

이면 경첩

탈착 경첩

스텝 경첩

클린 경첩

특장차 경첩

프리저 경첩

특수 경첩

토크 경첩

지주

주변기기 (B)

CLEAN HINGES

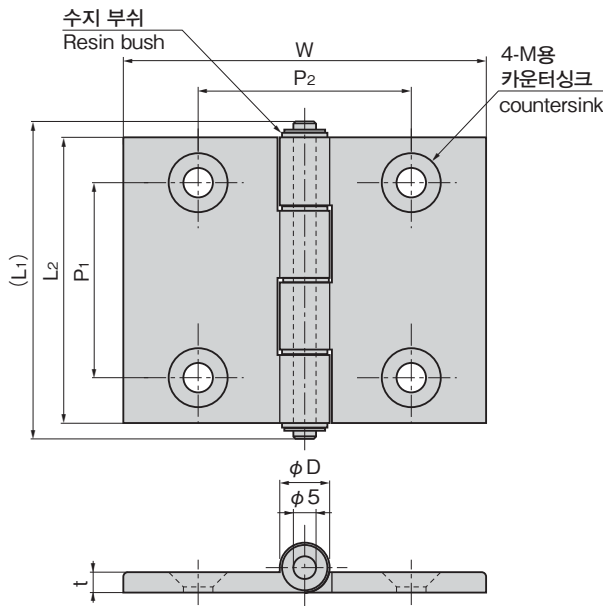

구조 Construction

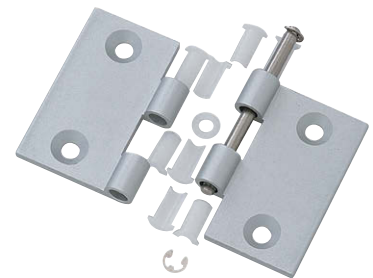

B-500N-1

상품명 Product No.	RoHS 10	(L1)	L2	W	P1	P2	φD	t	M	제품질량(g) Mass	코드 Code
B-500N-1-Silver	●	70	63	80	43	47	11	4.5	M6	73	13512
B-500N-1-Black	●										13513
B-500N-2-Silver	●										13514
B-500N-2-Black	●			62	37	39				59	13515
B-500N-3-Silver	●			37	59	13516					
B-500N-4-Silver	●			37	59	13517					
B-500N-5-Silver	●	54	47	48	30	32	10	4	M5	36	13518
B-500N-5-Black	●										13519
B-500N-6-Silver	●			36	25	21				27	13520
B-500N-6-Black	●										13521

●: RoHS10 대응품 ▲: RoHS10에 대응 가능합니다.