

C-1367-A 스테인레스제 **C-367-A** 철제

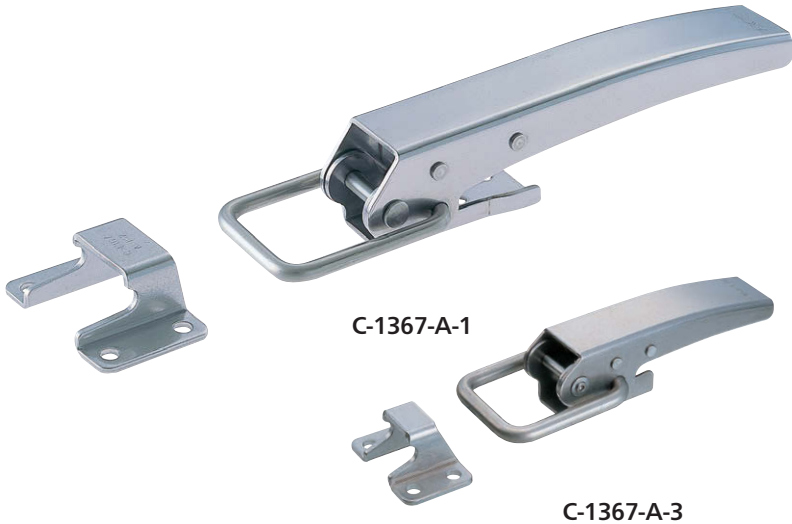

특징 Feature

- 대형 견고 구조로 중량 도어 부착에 최적입니다.
- It's large-sized and durable and suitable to tighten heavy doors.

사양	● 재질: C-1367/냉간 압연 스테인레스 강판(SUS304) C-367/냉간 압연 강판(SPCC)
	● 표면 마무리: C-1367/배럴 연마 C-367/아연 도금 크로메이트 처리 (MFZn-C)
용도	● 인장 하중: 882N ● 부속품: 캐치
	● 더스트 박스·컨테이너

Specifications	● Material: C-1367: Cold rolled stainless steel plate (SUS304) C-367: Cold rolled steel plate (SPCC)
	● Finish: C-1367: Barrel polishing C-367: Zinc plating chromate treatment (MFZn-C)
Specific use	● Tensile load: 882N ● Accessories: Catch
	● Dust boxes and containers

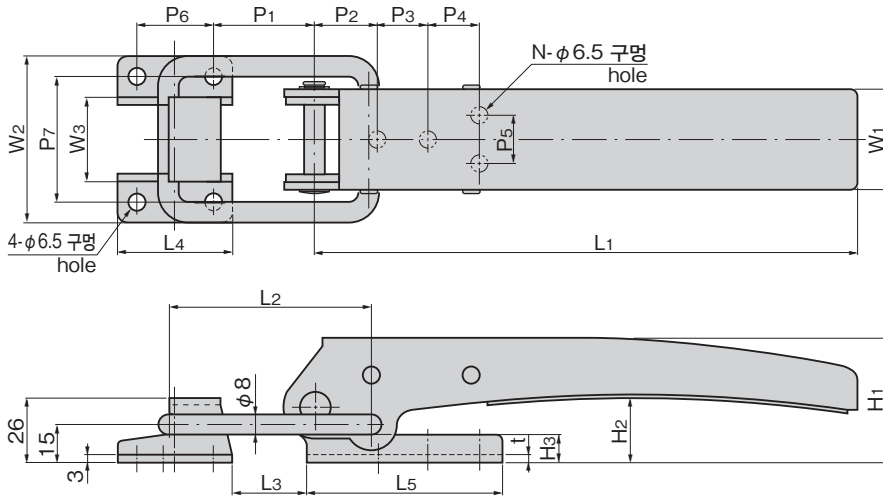

※본 그림은 조임 마진 0mm인 경우입니다.※Drawings show the tightening margin of 0mm.

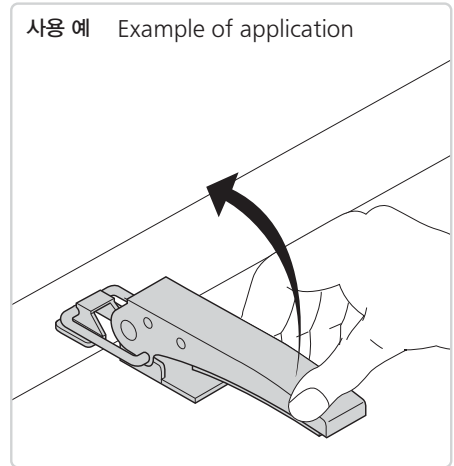
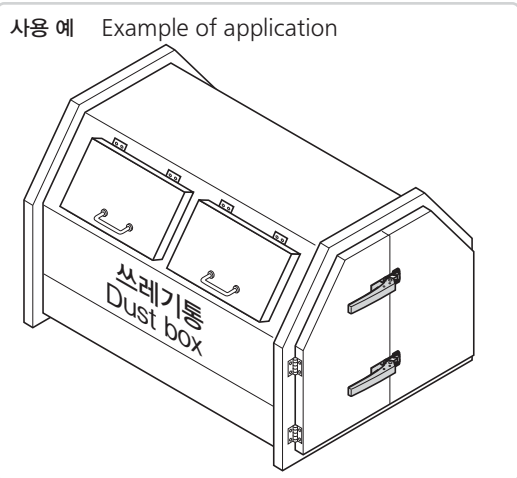

상품번호 Product No.		RoHS 10		L1	L2	L3	L4	L5	W1	W2	W3	H1	(H2)	H3	t	P1	P2	P3	P4	P5	P6	P7	N	제품질량(g) Mass		코드 Code	
SUS	SPCC	SUS	SPCC																					SUS/SPCC	SUS	SPCC	
C-1367-A-1	C-367-A-1	●		215	80	29	45	79	40	66	35	50	26	11	3	40.5	25	20	20	20	30	50	4	850	22279	22273	
C-1367-A-2	C-367-A-2	●		165	80	29	45	64	40	66	35	45	23	11	2.5	40.5	20	30	20	20	30	50	3	610	22280	22274	
C-1367-A-3	C-367-A-3	●		116	62	11	35	49	30	55	25	38	21	(13)	2	22.5	15	20	20	20	40	2	338	22281	22275		

●: RoHS10 대응품 ▲: RoHS10에 대응 가능합니다.