

**C-591**  
알루미늄제



**알루미늄 건 록 II**  
ALUMINUM GAN LOCKS

화스너·래치 자물쇠·캐치 잠금장치·주변기기

화스너

래치 자물쇠

도어 캐치

스내치 록

컨트롤 센터

파이프 관련 쇠장구

그레이팅 록

공업용 자물쇠

전자파 대책

패킹

창틀·카드 홀더

고무 다리 그로멧트 (Grommet)

주변기기 (C)

충전기용 쇠장식

프리저 쇠장식

래싱 시스템

INDUSTRIAL LOCKS



C-591-R



열쇠 다름  
Key differences

[C-591-R]

M8×50 육각 구멍볼이 고정 나사 너트 & S.W. 포함

Hex socket set screw with nut & S.W.

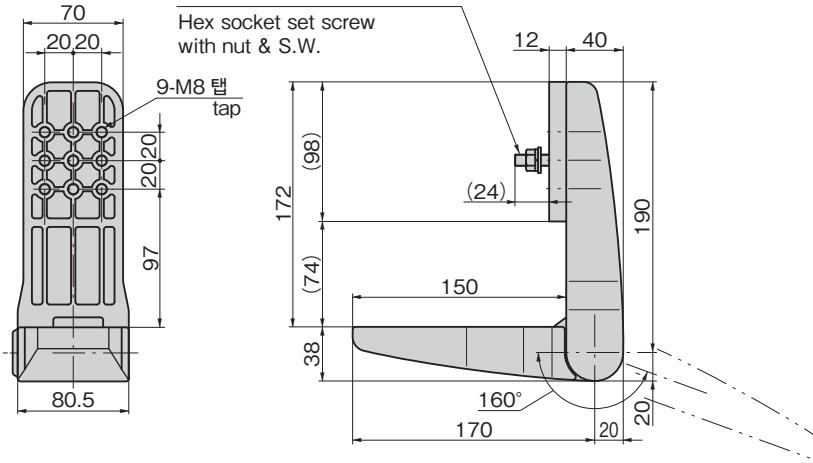

[베이스 Spacer]

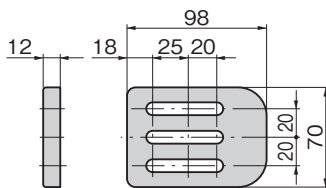

[부착판 Installation plate]

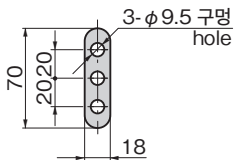

[키 Key]

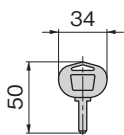

사용 예  
Example of application

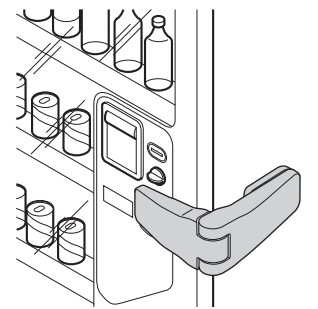

부착 예  
Example of Installation

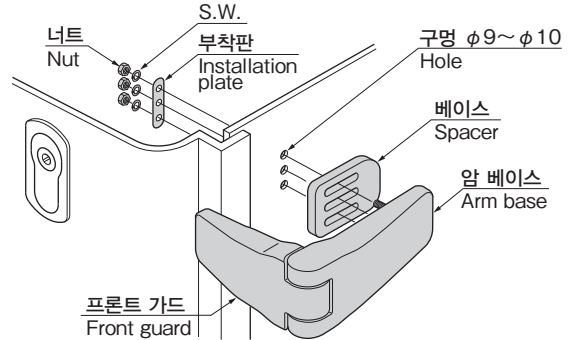

특징 Feature

- L형 가드의 저비용 타입입니다.
- 자물쇠는 프론트 가드의 바닥에 내장되어 있기 때문에 자물쇠에 대한 드릴 파괴·장난을 방지합니다.
- 설치 후에도 자물쇠 교체는 드라이버 하나로 가능합니다.
- 원터치 잠금으로 잠금 잊음을 예방합니다.
- 오른손잡이용입니다.
- 일본자동판매시스템기계공업회 규격 자물쇠 내장 가능합니다.
- Low-cost L-type guard.
- Lock is built into bottom of front guard, preventing mischief or drilling of lock.
- After the lock is installed, lock replacement requires the use of a screw driver.
- One-touch locking helps prevent failure to lock.
- The lock is for right-hand use.
- Locks that conform to the Japan Vending System Manufacturers Association standards can be incorporated.

사양	<ul style="list-style-type: none"> <li>● 재질: 본체/알루미늄 합금(ADC) 실린더 자물쇠부/궤삭 황동봉(C3604BD) 키/황동판(C3713P)</li> <li>● 표면 마무리: 본체/열처리 도장(실버 메탈릭) 실린더 자물쇠부/크롬 도금(MBCr) 키/니켈 도금(MBNi)</li> <li>● 열쇠가 다른 타입 수: 최대 17만 7,000가지</li> <li>● 부속품: 키 2개·베이스·부착판·육각 구멍볼이 고정 나사·너트·S.W.</li> </ul>
용도	● 자동판매기·각종 기기
납기	● 표준품...납기는 문의해 주십시오
비고	<ul style="list-style-type: none"> <li>● 마스터 시스템: 경질 자물쇠 등 고객 사양에 맞는 자물쇠 내장이 가능합니다.</li> <li>● 자물쇠가 없는 제품에는 자물쇠 및 키가 부속되어 있지 않습니다. 1198페이지의 자동판매기 기준 자물쇠 중에서 선택하십시오.</li> </ul>

Specifications	<ul style="list-style-type: none"> <li>● Material: Body: Aluminum alloy (ADC) Cylinder lock: Free-cut brass rod (C3604BD) Key: Brass plate (C3713P)</li> <li>● Surface finish: Body: Baked finish (silver metallic) Cylinder lock: Chrome plating (MBCr) Key: Nickel plating (MBNi)</li> <li>● Maximum number of key types: 177,000 types</li> <li>● Accessories: Two keys, spacer, installation plate, hexagon socket set screw, nuts and S.W.</li> </ul>
Specific-use	● Slot vending machines and various types of equipment
Remarks	● No lock or key is supplied for lock-less models. Choose from the vending machine standard locks on page 1198.

상품명 Product No.	RoHS 10	비고 Remarks	제품질량(g) Mass	코드 Code
C-591-R	10	열쇠 다름 Key differences	1,735	24024
C-591-R 자물쇠 없음		자물쇠 없음 Without lock	1,635	23999

●: RoHS10 대응품 ▲: RoHS10에 대응 가능합니다.