

FC-733

철제

프리저 최장식 주변기기

조임쇠
FASTENERS



FC-733-A/B FC-733-1-C/D

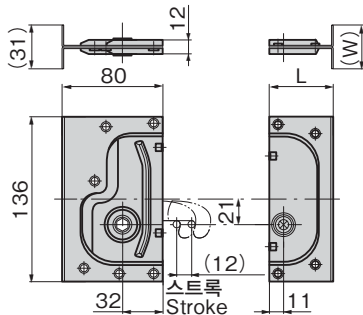

사양

- 재질: 냉간 압연 강판(SPCC)
- 표면 마무리: 방청 처리
- 적용 판 두께: 50mm

용도

- 프리패브 냉동냉장고 및 일반 창고의 주입 발포식 패널용(천정·벽·바닥용)

비고

- 체결은 전용 렌치(FC-743)를 사용하십시오.

Specifications

- Material: Cold rolled steel plate (SPCC)
- Finish: Rustproof treatment
- Applicable panel thickness: 50mm

Specific-use

- For foamed plastic panel of prefab freezers and general warehouses (ceiling/wall/floor)

Remarks

- Use special wrench FC-743 for tightening.

상품번호 Product No.	RoHS 10	비고 Remarks	L	(W)	제품질량(g) Mass	코드 Code
FC-733-A/B		숫놈 Male	/	/	250	62016
FC-733-1-C/D		암놈 Female	50	31	120	62017
FC-733-2-C/D		암놈 Female	37	14	80	62020

●: RoHS10 대응품 ▲: RoHS10에 대응 가능합니다.

화스너·래치 자물쇠·캐치
잠금장치·주변기기

화스너

래치 자물쇠