

의료기기에 최적!  
Perfect for medical equipment!



K-915MA-100-RB

특징 Feature

- 선회부의 볼 레이스 직경이 크고, 광폭 차륜에 의해 뛰어난 선회성, 주행 안정성을 갖추고 있습니다.
- 스톱퍼 부착품은 선회와 차륜을 동시에 토탈 록
- 스톱퍼 해제는 레버 밟기식과 뛰어난 조작성을 갖추고 있습니다.
- Ball race diameters in swivels are large, accommodating large wheels with good turning and stable travel.
- Total-lock stopper locks turning and wheel at same time.
- Foot-operated stopper provides ease-of-use.

사양	<ul style="list-style-type: none"> <li>• 재질: 본체/열간 압연 강판(SPHC) 차륜/고무</li> <li>• 표면 마무리: 본체/크롬 도금(MFCr)</li> </ul>
용도	• 의료기기·왜건
납기	• 표준품...납기는 문의해 주십시오
비고	• 본체 스텐레스제, 차륜 우레탄제도 있습니다.

Specifications	<ul style="list-style-type: none"> <li>• Material: Main body: Hot-rolled steel plate (SPHC) Wheel: Rubber</li> <li>• Finish: Main body: Chrome plating (MFCr)</li> </ul>
Specific use	• Medical equipment and wagons
Remarks	• Stainless steel body, urethane wheel also available.

[K-915MA-100-RB]

[K-920MA-100-RB]

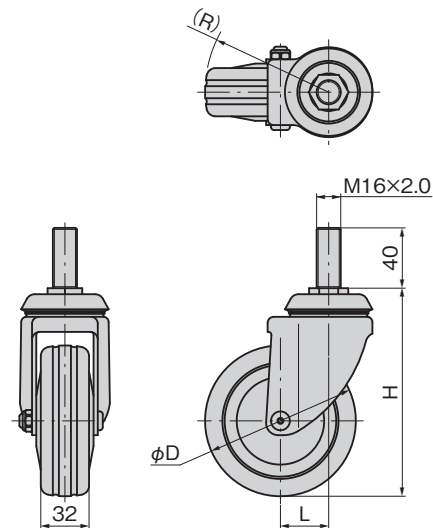
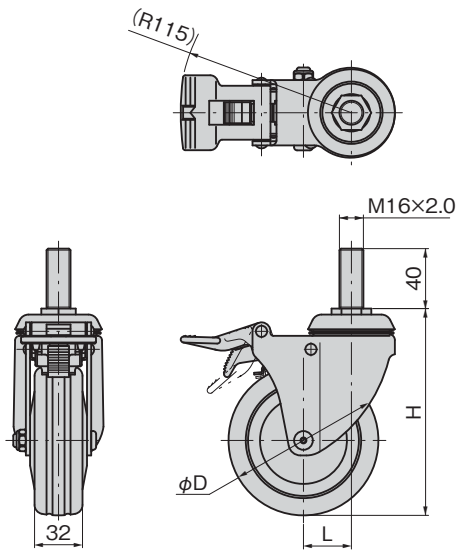

상품번호 Product No.	RoHS 10	φD	H	L	(R)	허용 하중(N) Allowable load	제품질량(g) Mass	코드 Code
K-915MA-100-RB	●	100	138	32		1,000	906	31953
K-915MA-125-RB	●	125	166	35		1,000	1,092	31954
K-920MA-100-RB	●	100	138	32	82	1,000	795	31951
K-920MA-125-RB	●	125	166	35	98	1,000	981	31952

●: RoHS10 대응품 ▲: RoHS10에 대응 가능합니다.