

뛰어난 선회성, 시동성, 저소음성을 갖춘 의료기기용 캐스터
Medical equipment casters with good turning, rolling start, and quietness

특징 Feature

- 고성능 베어링으로 뛰어난 선회성, 시동성, 저소음성을 갖추고 있습니다.
- 엘라스토머 차륜이므로 바닥을 손상시키기 어렵고 내구성이 있습니다.
- 차륜 직경 $\phi 100$, $\phi 130$ 의 스톱퍼 부착형은 차륜과 선회를 더블 록
- 주행 흔적이 눈에 띄지 않는 회색 차륜.
- High-performance bearings provide good turning, rolling start, and quietness.
- Elastomer wheels do not scratch floors and are durable.
- Stopper on $\phi 100$ -, $\phi 130$ -diameter wheel models double-lock wheel and turning.
- Gray wheels leave non-stand-out tracks.



사양	<ul style="list-style-type: none"> 재질: 본체/폴리아미드(PA) 차륜/엘라스토머 표준색: 본체/화이트 차륜/그레이
용도	<ul style="list-style-type: none"> 의료기기, 의료기기용 왜건
납기	<ul style="list-style-type: none"> 표준품...납기는 문의해 주십시오
비고	<ul style="list-style-type: none"> 본체의 색이 그레이인 것도 있습니다.

Specifications	<ul style="list-style-type: none"> Material: Main body: Polyamide (PA) Wheels: Elastomer Standard color: White Main body: Gray Wheels: Silver
Specific-use	<ul style="list-style-type: none"> Medical equipment, medical equipment wagons
Remarks	<ul style="list-style-type: none"> Gray-colored body also available.

[K-115J / JS-50, -60, -75]

[K-115J / JS-100, -130]

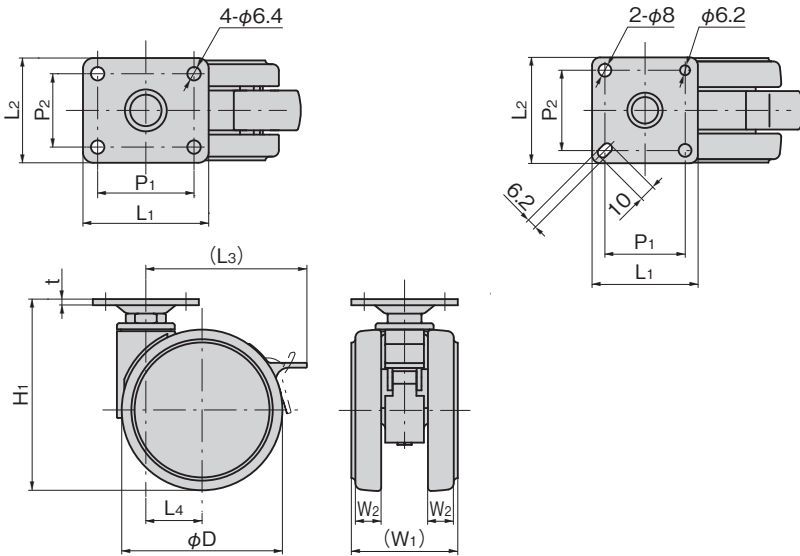

상품번호 Product No.	비고 Remarks	ϕD	H1	L1	L2	(L3)	L4	P1	P2	(W1)	W2	t
K-115J-50	스톱퍼 없음 Without stopper	50	66.5	60	50	/	17	46	35	46.5	10	3
K-115J-60		60	76.5	60	50	/	21	46	35	48	10.7	3
K-115J-75		75	92	60	50	/	26	46	35	47	10.5	3
K-115J-100		100	119	66	66	/	35	50	50	66	16	3.8
K-115J-130		130	154	90	90	/	45	71	71	69	17.3	3.8
K-115JS-50	스톱퍼 부착 With stopper	50	66.5	60	50	49.5	17	46	35	46.5	10	3
K-115JS-60		60	76.5	60	50	60	21	46	35	48	10.7	3
K-115JS-75		75	92	60	50	74	26	46	35	47	10.5	3
K-115JS-100	스톱퍼, 선회 잠금 부착 With stopper, turning lock	100	119	66	66	100	35	50	50	66	16	3.8
K-115JS-130		130	154	90	90	129	45	71	71	69	17.3	3.8

상품번호 Product No.	RoHS 10	허용 하중(N) Allowable load	제품질량(g) Mass	코드 Code
K-115J-50	●	588	196	31933
K-115J-60	●	784	217	31937
K-115J-75	●	784	366	31941
K-115J-100	●	980	627	31945
K-115J-130	●	1,372	986	31949
K-115JS-50	●	588	203	31934
K-115JS-60	●	784	224	31938
K-115JS-75	●	784	433	31942
K-115JS-100	●	980	672	31946
K-115JS-130	●	1,372	1057	31950

●: RoHS10 대응품 ▲: RoHS10에 대응 가능합니다.

중량용 캐스터

캐스터

쌍륜 캐스터

완충기 부착 캐스터

어저스터 부착 캐스터

차륜

볼 캐스터

모니터 알

레벨 어저스터

페달 록

스텝

슬라이드 레일

DOUBLE-WHEEL CASTERS