



K-90-CM-100



K-1090-CM-60

특징 Feature

- 방진 고무의 접지면이 크기 때문에 기기의 안정성이 뛰어납니다.
- 스테인레스제로 내식성이 뛰어납니다. (K-1090)
- Ground contact area for vibration-proof rubber is large so equipment stability is great.
- Corrosion-resistant stainless steel is used. (K-1090)

[K-1090]

사양	● 재질: 본체/스테인레스 강판(SUS304) 차륜/나일론6 방진 고무/내유성 고무 ● 표면 마무리: 전해 연마
용도	● 식품기계·의료기계·계측기기·환경기기
납기	● 표준품...납기는 문의해 주십시오
비고	● 차륜은 회전 차륜입니다.

[K-90]

사양	● 재질: 본체/냉간 압연 강판(SPCC) 차륜/나일론6 방진 고무/내유성 고무 ● 표면 마무리: 본체/아연 도금 크로메이트 처리(MFZn-C)
용도	● 정밀기계·사무기기·계측기기
납기	● 표준품...납기는 문의해 주십시오
비고	● 차륜은 회전 차륜입니다.

[K-1090]

Specifications	● Material: Main body: Stainless steel plate (SUS304) Wheel: Nylon6 Vibration-proof rubber: Oiliness-free rubber
Specific-use	● Finish: Electrolytic polishing ● Food, medical, measuring and environment equipment
Remarks	● Wheel is a swivel type.

[K-90]

Specifications	● Material: Main body: Cold rolled steel plate (SPCC) Wheel: Nylon6 Vibration-proof rubber: Oiliness-free rubber
Specific use	● Finish: Zinc plating chromate treatment (MFZn-C)
Remarks	● Precision, office and measuring equipment ● Wheel is a swivel type.

레벨 조정: 조정 구멍에 드라이버 등을 꽂고 좌우로 돌리면 방진 고무대가 상하로 움직입니다.
Level adjustment: Insert a screwdriver or similar tool into the adjustment opening, and turn to left or right to raise or lower the level of the rubber vibration isolator.

[K-1090-CM-60]
[K-90-CM-60]

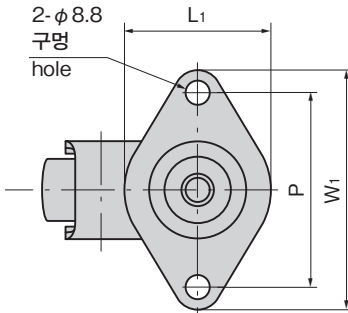

[K-1090-CM-100]
[K-90-CM-100]

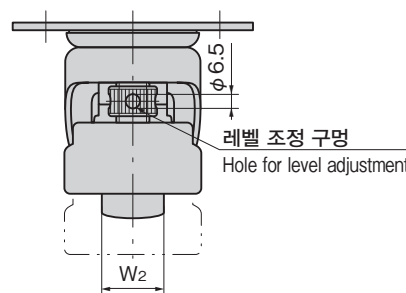
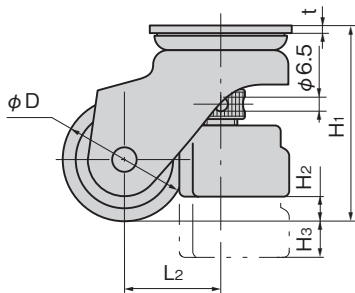
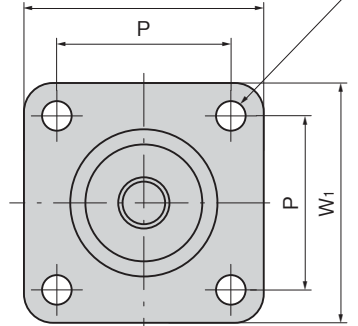

상품번호 Product No.	RoHS 10	비고 Remarks	φD	H1	H2	H3	L1×W1	L2	W2	t	P	캐스터 허용 하중 kN Caster allowable load	어저스터 허용 하중 kN Adjuster allowable load	제품질량(g) Mass	코드 Code
K-1090-CM-60	▲	SUS	50	79	13	15	60×100	40	26	3	80	0.58	0.58	620	30975
K-1090-CM-100	▲		75	120	25	17	100×100	56	30	4.5	72	0.98	0.98	1,800	30976
K-90-CM-60	▲	SPCC	50	80	13	15	60×100	40	26	3.2	80	0.58	0.58	620	30666
K-90-CM-100	▲		75	120	25	17	100×100	56	30	4.5	72	0.98	0.98	1,800	30667
K-90-CM-200C	●		75	128	25	20	110×110	60	64	6	80	1.96	1.96	2,400	30959

●: RoHS10 대응품 ▲: RoHS10에 대응 가능합니다.

CASTERS WITH ADJUSTER
어저스터 부하 캐스터
차륜
볼 캐스터
모니터 암
레벨 어저스터

페달 록
스텝
슬라이드 레일