

KC-275-A-HEX

철제



선단 육각 형상 레벨 어저스터 HEX-HEAD-TIPPED LEVEL ADJUSTER

박스 렌치로 조정 가능

특징 Feature

- 어저스터의 나사 선단부가 육각 형상으로 되어 있기 때문에 박스 렌치로 조정이 가능합니다.
- The tip of the adjuster screw is the shape of a hex-head nut so that it can be adjusted using a box wrench.



나사 선단부
Tip of screw

사양	<ul style="list-style-type: none"> ● 재질: 샤프트/연강선재(SWRM) 바닥/냉간 압연 강판(SPCC) ● 표면 마무리: 아연 도금 크로메이트 처리 (MFZn-C)
용도	<ul style="list-style-type: none"> ● 공작기계·자동판매기 등
Specifications	<ul style="list-style-type: none"> ● Material: Shaft: Mild steel wire (SWRM) Base: Cold rolled steel plate (SPCC) ● Finish: Zinc plating chromate treatment (MFZn-C)
Specific use	<ul style="list-style-type: none"> ● Machine tools, vending machines, etc.



KC-275-A-HEX-2



KC-275-A-HEX-3



KC-275-A-HEX-7

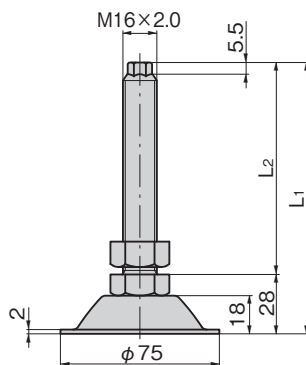
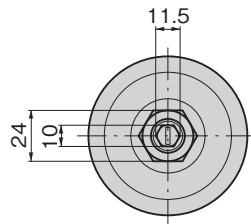

중량용 캐스터

캐스터

생륜 캐스터

완충기 부착 캐스터

어저스터 부착 캐스터

차륜

볼 캐스터

모니터 암

레벨 어저스터

페달 록

스텝

슬라이드 레일

LEVEL ADJUSTERS

상품번호 Product No.	RoHS 10	L1	L2	수직 사용 하중 kN Vertical load	제품질량(g) Mass	코드 Code
KC-275-A-HEX-2	●	158	130	4.9	360	31659
KC-275-A-HEX-3	●	128	100		320	31660
KC-275-A-HEX-7	●	98	70		280	31661

●: RoHS10 대응품 ▲: RoHS10에 대응 가능합니다.