

KC-217N

철재

초대형 슬라이드 레일
EXTRA LARGE-SIZED SLIDE RAILS

캐스터·어저스터
슬라이드 레일

중량용 캐스터

캐스터

생륜 캐스터

완충기 부착 캐스터

어저스터 부착 캐스터

차륜

볼 캐스터

모니터 암

레벨 어저스터

페달 록

스텝

슬라이드 레일

SLIDE RAIL

사용 예
Example of application

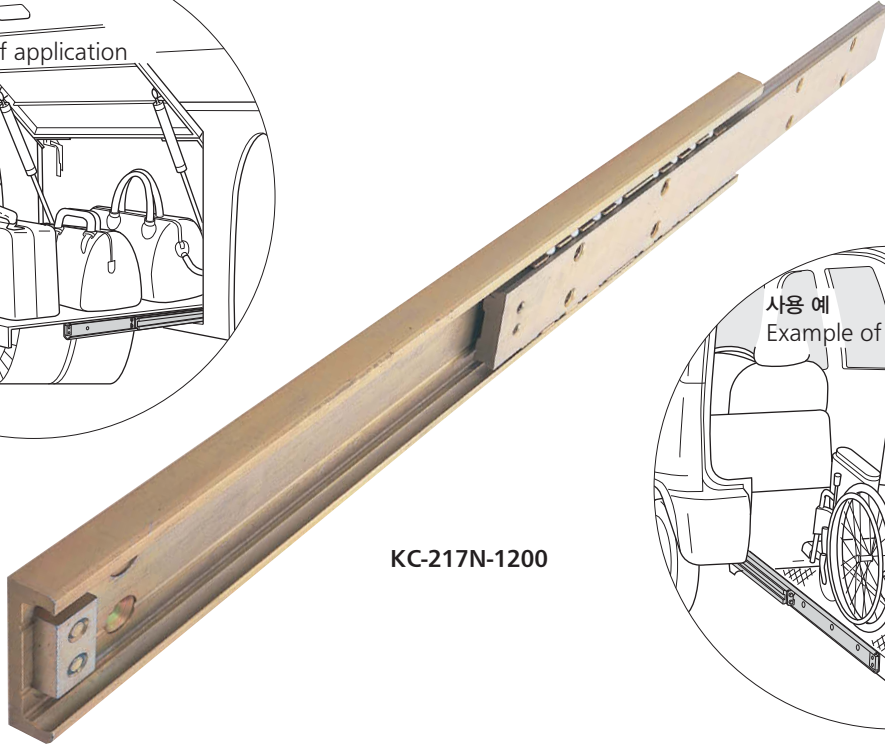
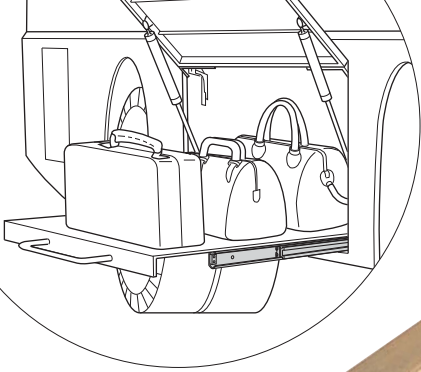

KC-217N-1200

사용 예
Example of application

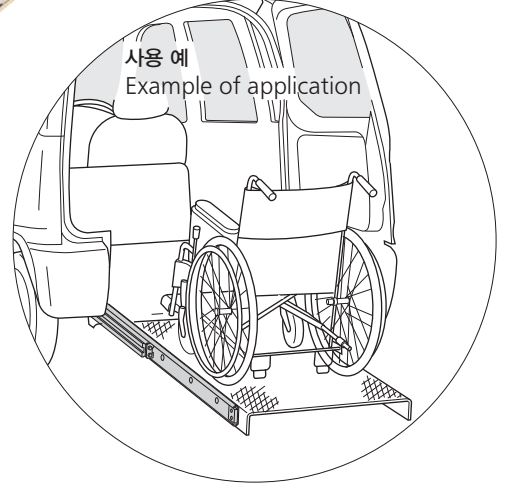

본제품은
제조중지
되었습니다.

This product is
no longer
manufactured.

특징 Feature

- 중하중용으로 설계된 강철제 슬라이드 레일입니다.
- Durable steel-made for extra heavy-duty use.

- | | |
|----|---|
| 사양 | ● 재질: 일반 구조용 압연 강재(SS)
● 표면 마무리: 아연 도금 크로메이트 처리 (MFZn-C) |
| 용도 | ● 특장차·건설기계·계측기기·버스 |
| 납기 | ● 특수품...납기는 문의해 주십시오 |
| 비고 | ※길고 중량 상품이기 때문에 배송료가
듭니다. 상세 내용은 문의해 주십시오. |

- | | |
|---------------------|--|
| Specifi-
cations | ● Material: Rolled steel for general
structure (SS) |
| Specifi-
cations | ● Finish: Zinc plating treatment (MFZn-C) |
| Specifi-
cations | ● Specially equipped vehicles, construction
machinery, measuring equipment, buses |

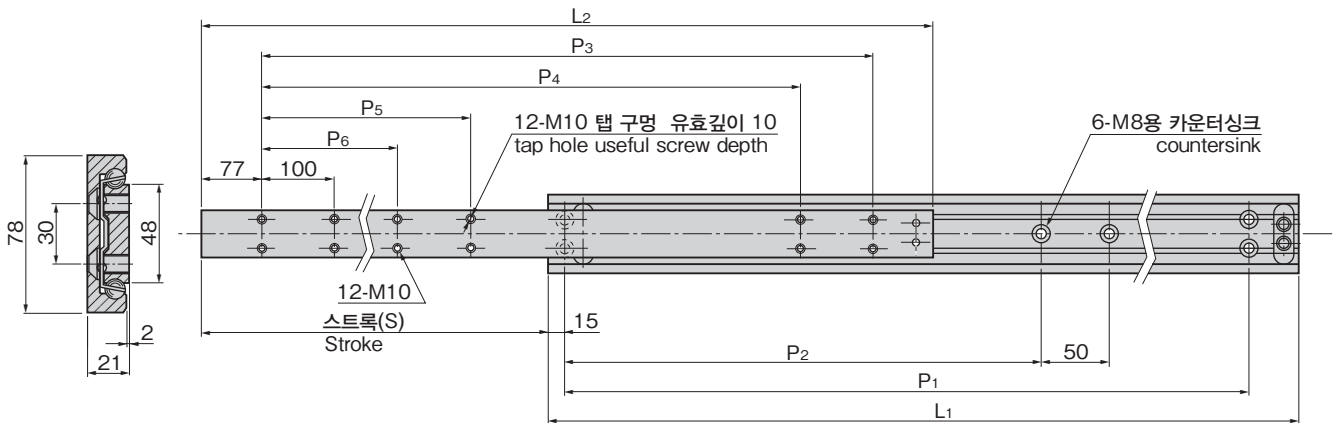

상품번호 Product No.	RoHS 10	L1	L2	P1	P2	P3	P4	P5	P6	(S)	허용 하중 N/pair Allowable load	제품질량(kg) Mass	코드 Code
KC-217N-1200	●	1200	1145	1135	560	1000	900	550	450	738	3528	11.0	31491
KC-217N-1600	●	1600	1545	1535	760	1400	1300	750	650	946	2548	15.0	31492
KC-217N-2000	●	2000	1945	1935	960	1800	1700	950	850	1202	1568	18.6	31493

●: RoHS10 대응품 ▲: RoHS10에 대응 가능합니다.