



KC-411-14

특징 Feature

- 슬라이드부는 볼 베어링을 채용하여 움직임이 유연합니다.
- 기존품에 비해 중량물에 사용할 수 있습니다.
- The ball bearing is incorporated in the slide mechanism so moving is smooth.
- These can be used for the heavy-duty items and these are more versatile than the conventional slide rails.

[KC-1411]

- 사양**
- 재질: 냉간 압연 스테인레스 강판 (SUS304)
 - 표면 마무리: 플레인

[KC-411]

- 사양**
- 재질: 냉간 압연 강판(SPCC)
 - 표면 마무리: 아연 도금 크로메이트 처리(MFZn-C)

- 용도**
- 특장차·건설기계·주방기기

- 비고**
- 부착에는 M4 바인드 소나사 또는 트러스 소나사를 사용하십시오.
 - 본 제품을 오래 사용하기 위해서는 정기적으로 접동부에 윤활제를 도포해 주시기 바랍니다. (권장 윤활제: 리튬 비누기계 극압 그리스)
 - 하단 레일로 사용할 경우 허용 하중은 1/4이 됩니다.

[KC-1411]

- Specifications**
- Material: Cold rolled stainless steel plate (SUS304)
 - Finish: Plain

[KC-411]

- Specifications**
- Material: Cold rolled steel (SPCC)
 - Finish: Zinc plating chromate treatment (MFZn-C)

- Specific-use**
- Specially equipment vehicles, construction machinery, kitchen equipment

- Remarks**
- Please use M4 binding head machine screws or truss head screws for installation.
 - To prolong use, it is recommended that a lubricant be applied regularly to the sliding parts. (Recommended grease: Lithium-soap base extreme-pressure grease)
 - Allowable load is 1/4 of normal when used with bottom rail.

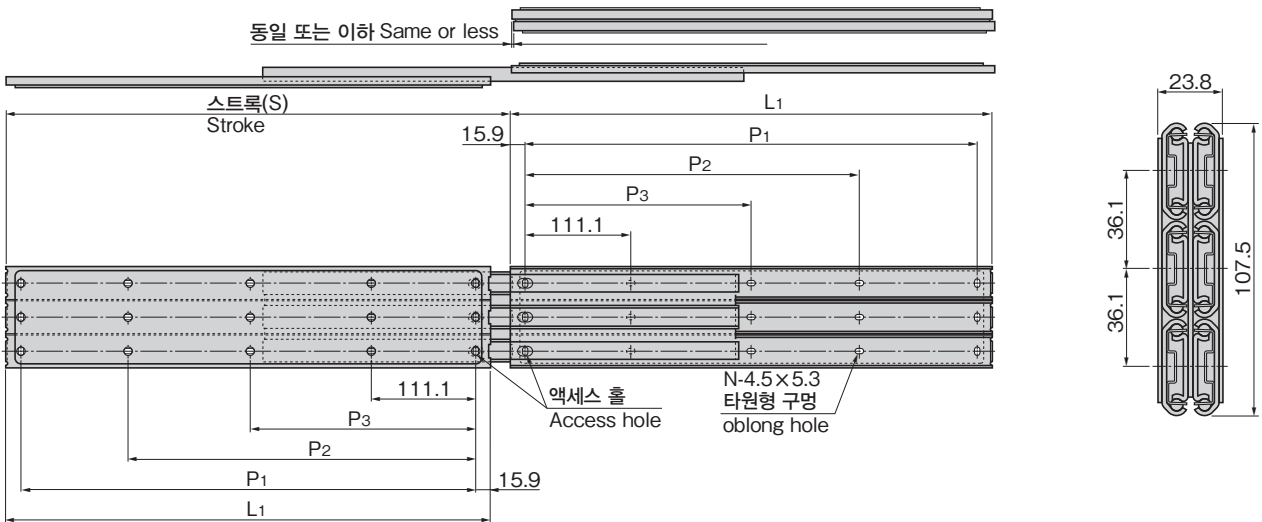

상품번호 Product No.		RoHS 10		L1	(S)	P3	P2	P1	N	허용 하중 N/pair Allowable load		제품질량(g) Mass		코드 Code	
SUS	SPCC	SUS	SPCC							SUS	SPCC	SUS	SPCC	SUS	SPCC
KC-1411-12	KC-411-12	●		304.8	326		149.2	273	12	2028	1685	3,020	2,870	23071	23080
KC-1411-14	KC-411-14	●		355.6	377		200	323.8	12	2058	1705	3,440	3,380	23072	23081
KC-1411-16	KC-411-16	●		406.4	428		250.8	374.6	12	2058	1705	3,790	3,890	23073	23082
KC-1411-18	KC-411-18	●		457.2	479	212.7	301.6	425.4	15	2067	1715	4,180	4,360	23074	23083
KC-1411-20	KC-411-20	●		508	529	238.1	352.4	476.2	15	2107	1744	4,580	4,910	23075	23084
KC-1411-22	KC-411-22	●		558.8	580	263.5	403.2	527	15	2107	1744	5,100	5,390	23076	23085
KC-1411-24	KC-411-24	●		609.6	631	288.9	454	577.8	15	2058	1705	5,580	5,900	23077	23086
KC-1411-26	KC-411-26	●		660.4	682	314.3	504.8	628.6	15	2028	1685	6,060	6,390	23078	23087
KC-1411-28	KC-411-28	●		711.2	732	339.7	555.6	679.4	15	1989	1656	6,600	6,950	23079	23088

●: RoHS10 대응품 ▲: RoHS10에 대응 가능합니다.