



K-350-22

특징 Feature

- 중하중용으로 설계된 콤팩트한 슬라이드 레일입니다.
- 수납 시 스톱퍼로 홀드됩니다.
- 슬라이드부는 볼 베어링을 채용하여 움직임이 유연합니다.
- Compact slide rails designed for heavy loads.
- Held by stopper when retracted.
- Use of ball bearings ensures smooth movement of the sliding section.

사양	<ul style="list-style-type: none"> ● 재질: 냉간 압연 강판(SPCC) ● 표면 마무리: 아연 도금 크로메이트 처리(MFZn-C)
용도	<ul style="list-style-type: none"> ● 컴퓨터 주변기기·사무기기
납기	<ul style="list-style-type: none"> ● 표준품...납기는 문의해 주십시오
비고	<ul style="list-style-type: none"> ● 부착에는 M5 트러스 나사나 바인드 소나사를 사용하십시오. ● 본 제품을 오래 사용하기 위해서는 정기적으로 접동부에 윤활제를 도포해 주시기 바랍니다. (권장 윤활제: 리튬 비누기계 극압 그리스) ● 하단 레일로 사용할 경우 허용 하중은 1/4이 됩니다.

Specifications	<ul style="list-style-type: none"> ● Material: Cold rolled steel plate (SPCC) ● Finish: Zinc plating chromate treatment (MFZn-C)
Specific-use	<ul style="list-style-type: none"> ● Computer peripheral equipment, office equipment
Remarks	<ul style="list-style-type: none"> ● Use M5 truss screws or small binding screws to install the rails. ● To prolong use, it is recommended that a lubricant be applied regularly to the sliding parts. (Recommended grease: Lithium-soap base extreme-pressure grease) ● Allowable load is 1/4 of normal when used with bottom rail.

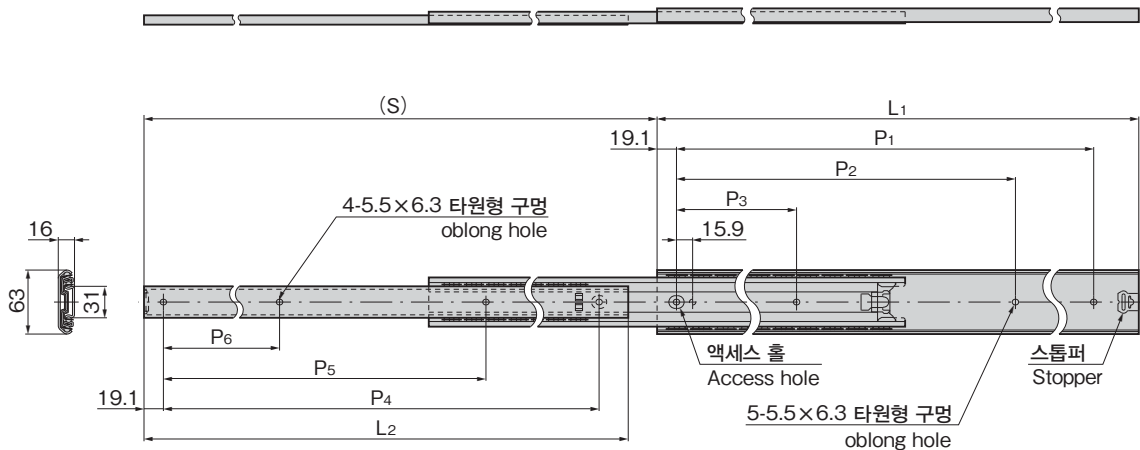

상품번호 Product No.	RoHS 10	L1	L2	P1	P2	P3	P4	P5	P6	(S)	허용 하중 N/pair Allowable load	제품질량(g) Mass	코드 Code
K-350-20	●	508	504.5	444.5	317.5	152.4	457.2	304.8	152.4	533.4	1226	1,670	31449
K-350-22	●	558.8	555.3	495.3	342.9	177.8	508	330.2	177.8	584.2	1226	1,850	31450
K-350-24	●	609.6	606.1	546.1	393.7	177.8	558.8	381	177.8	635	1226	2,020	31451
K-350-26	●	660.4	656.9	596.9	419.1	203.2	609.6	406.4	203.2	685.8	1324	2,200	31452
K-350-28	●	711.2	707.7	647.7	444.5	228.6	660.4	431.8	228.6	736.6	1226	2,370	31453

●: RoHS10 대응품 ▲: RoHS10에 대응 가능합니다.

중량용 캐스터

캐스터

쌍륜 캐스터

완충기 부착 캐스터

어저스터 부착 캐스터

차륜

볼 캐스터

모니터 암

레벨 어저스터

페달 록

스텝

SLIDE RAIL
슬라이드 레일