

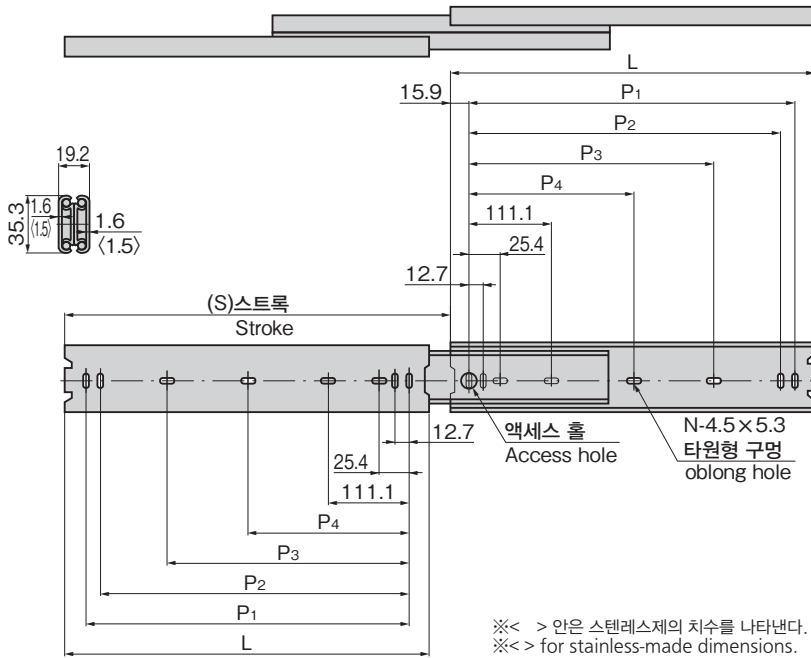

KC-1252-12

[KC-1252]  
[KC-252]



특징 Feature

- [KC-1252]  
 • 서랍을 완전히 꺼낼 수 있는 3단 스테인레스 슬라이드 레일입니다.  
 • 탈착은 불가합니다.  
 [KC-252]  
 • 슬라이드부는 볼 베어링을 채용하여 움직임이 유연합니다.

- [KC-1252]  
 • Drawer can be fully extended because it's a three step system.  
 • Drawer can not be stored after removal.  
 [KC-252]  
 • Slide section uses ball bearing so movement is smooth.

- [KC-1252]  
**사항** • 재질: 스테인레스 강판(SUS304)  
**용도** • 의료용 기기·식품기계·환경기기

- [KC-252]  
**사항** • 재질: 냉간 압연 강판(SPCC)  
 • 표면 마무리: 아연 도금 크로메이트 처리(MFZn-C)  
**용도** • 컴퓨터 주변기기·자동판매기·복사기·통신기·의료기기·계측기기  
**비고** • 부착에는 M4 바인드 소나사 또는 트러스 소나사를 사용하십시오.  
 • 탈착 타입 KC-252-A도 제작합니다.  
 • 본 제품을 오래 사용하기 위해서는 정기적으로 접동부에 윤활제를 도포해 주시기 바랍니다. (권장 윤활제: 리튬 비누기계 극압 그리스)  
 • 하단 레일로 사용할 경우 허용 하중은 1/4이 됩니다.

[KC-1252-200]  
[KC-1252-250]

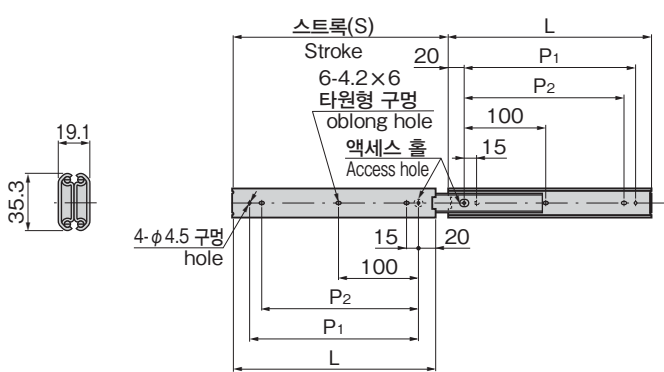

- [KC-1252]  
**Specifications** • Material: Stainless steel plate (SUS304)  
**Specific use** • Medical, food and environment equipment

- [KC-252]  
**Specifications** • Material: Cold rolled steel plate (SPCC)  
 • Finish: Zinc plating chromate treatment (MFZn-C)  
**Specific-use** • Computer peripherals, vending machines, photocopiers, communication and medical and measuring equipment.

- Remarks**  
 • Please use M4 binding head machine screws or truss head screws for installation.  
 • To prolong use, it is recommended that a lubricant be applied regularly to the sliding parts. (Recommended grease: Lithium-soap base extreme-pressure grease)  
 • Allowable load is 1/4 of normal when used with bottom rail.

상품명호 Product No.		RoHS 10		L	P1	P2	P3	P4	N	(S)	허용 하중 N/pair Allowable load		제품질량(g) Mass		코드 Code	
SUS	SPCC	SUS	SPCC								SUS	SPCC	SUS	SPCC	SUS	SPCC
KC-1252-12	KC-252-12	●	●	304.8	273	260.3	149.2		14	326	431	431	590	645	21480	20603
KC-1252-14	KC-252-14	●	●	355.6	323.8	311.1	200			377	451	451	700	750	21481	20604
KC-1252-16	KC-252-16	●	●	406.4	374.6	361.9	250.8			428	451	451	800	865	21482	20605
KC-1252-18	KC-252-18	●	●	457.2	425.4	412.7	301.6	212.7	16	479	471	471	890	960	21483	20606
KC-1252-20	KC-252-20	●	●	508	476.2	463.5	352.4	238.1		529	451	451	1,000	1,000	21484	20607
KC-1252-22	KC-252-22	●	●	558.8	527	514.3	403.2	263.5		580	441	441	1,090	1,160	21485	20608
KC-1252-24	KC-252-24	●	●	609.6	577.8	565.1	454	288.9		631	422	422	1,200	1,300	21486	20609
KC-1252-26	KC-252-26	●	●	660.4	628.6	615.9	504.8	314.3		682	412	412	1,310	1,420	21487	20610
KC-1252-28	KC-252-28	●	●	711.2	679.4	666.7	555.6	339.7		732	402	402	1,420	1,470	21488	20611

●: RoHS10 대응품 ▲: RoHS10에 대응 가능합니다.

상품명호 Product No.	RoHS 10	L	P1	P2	S	허용 하중 N/pair Allowable load	제품질량(g) Mass	코드 Code
KC-1252-200	●	200	160	145	217	539		22805
KC-1252-250	●	250	210	195	266	588		22804

●: RoHS10 대응품 ▲: RoHS10에 대응 가능합니다.